

# Saladette/ Pizza Saladette



Users manual  
Libretto di istruzioni  
Mode d'emploi  
Bedienungsanleitung  
Manual de instrucción  
Руководство по эксплуатации  
Brugsvejledning  
Manual de Instruções

ENG  
I  
F  
D  
E  
RUS  
DK  
PT



Dear Customer,

Congratulations on your purchase of this product. Like all products from , this product has also been developed on the basis of the latest technical knowledge and produced using reliable and modern electrical/electronic components.

Please take a few minutes before starting operation of the machine and read the following operating instructions.

Many thanks.



## TABLE OF CONTENTS

Product overview .....	2
Safety tips .....	2 - 3
Installation .....	3
Fit the shelves/drawers .....	3
Operation .....	4
Storing food .....	4
Turn on .....	4
Open/close the lid or drawer .....	4
Temperature setting and control .....	4
How to see the set point .....	4
How to change the set point .....	4
Manual defrost .....	4
Cleaning, care & maintenance .....	5
Routine maintenance .....	5
Special maintenance .....	5
Marble Care .....	5
Troubleshooting .....	5
Circuit diagram .....	6
Technical data .....	6 - 7
Optional Accessory (not included) .....	7
Guarantee .....	7

## PRODUCT OVERVIEW

Article Description
Saladette
Saladette - Granite Top
Saladette 4 drawers
Saladette - Stainless Steel Top
Sandwich Saladette

## SAFETY TIPS



**IMPORTANT:** For your safety read the manual carefully before installing or using this product. Save this manual for future reference.

Position on a flat, stable surface.

A service agent/qualified technician should carry out installation and any repairs if required. Do not remove any components or service panels on this product.

Consult Local and National Standards to comply with the following:

1. Health and Safety at Work Legislation
2. Fire Precautions
3. IEE Wiring Regulations
4. Building Regulations
5. The appliance is intended for commercial use.
6. DO NOT use the appliance outside.
7. DO NOT attempt to service the item yourself.
8. DO NOT use damaged appliances. If you are in any doubt, consult service agent.

## SAFETY TIPS

9. DO NOT use electrical appliances inside the appliance (e.g. heaters, ice-cream makers etc.), unless they are of the type recommended by the manufacturer.
10. Keep ventilation openings, in the appliance enclosure or in the built-in structure, clear of obstruction.
11. DO NOT use mechanical devices or other means to accelerate the defrosting process, other than those recommended by the manufacturer.
12. DO NOT damage the refrigerant circuit.
13. DO NOT stand or support yourself on the base, drawers or doors.
14. DO NOT allow oil or fat to come into contact with the plastic components or door seal. Clean immediately if contact occurs.
15. DO NOT place combustible, explosive or volatile articles, corrosive acids or alkalis or liquids in the appliance. SAFETY TIPS
16. DO NOT use this appliance to store medical supplies.
17. DO NOT use jet/pressure washers to clean the appliance.
18. DO NOT allow children to play with the packaging, and destroy plastic bags safely.
19. Bottles that contain a high percentage of alcohol must be sealed and placed vertically in the refrigerator.
20. Always carry, store and handle the appliance in a vertical orientation and move by holding the base of the appliance.
21. Always switch off and disconnect the power supply to the unit before cleaning.
22. If the supply cord is damaged, it must be replaced by the manufacturer, its service agent or similarly qualified persons in order to avoid a hazard.
23. This appliance is not intended for use by persons (including children) with reduced physical, sensory or mental capabilities, or lack of experience and knowledge, unless they have been given supervision or instruction concerning use of the appliance by a person responsible for their safety.
24. Children should be supervised to ensure that they do not play with the appliance.
25. For indoor use only. Not suitable for installation in an area where a water jet could be used. Must not be cleaned by a water jet.
26. To guarantee safe operation, ensure that the appliance is set up and connected as described in the instruction manual.
27. Any repairs and work on the appliance should only be carried out by the customer service department.
28. The key to the electrical cabinet should be kept out of the reach of children and users.
29. Do not store explosive substances such as aerosol cans with a flammable propellant in this appliance.
30. The maximum load is 80kg for Saladette with casters.

## INSTALLATION

- Remove the appliance from the packaging. Make sure that all protective plastic film and coatings are thoroughly removed from all surfaces.  
To prevent injury or damage to the unit, we recommend that the appliance should be unpacked and set up by two people.
- Maintain a distance of 20cm (7 inches) between the appliance and walls or other objects for ventilation. Increase this distance if the obstacle is a heat source.
- The appliance should be placed on a solid level floor to reduce noise and vibration. Level the appliance by adjusting the screw feet.
- The temperature in the place where the SALADETTE is located must be between 10°C and 32°C (Climatic Class 4). Avoid locating it in direct sunlight or near heat source such as an oven or a radiator.
- Please make sure the appliance is properly ventilated.
- Check that the power supply and voltage used comply with the details on the rating plate. The plug must be accessible after installation
- Correctly connect and disconnect the plug. When inserting ensure the plug is fully engaged. When unplugging do so by holding the body of the plug. Never pull the supply cord directly.
- If the SALADETTE is to be shut down for long period, switch it off and disconnect the plug from socket outlet. Clean the appliance and leave the door&lid open to prevent odor.
- Important! For your personal safety, this appliance must be properly grounded (earthed). This appliance is equipped with a cord having a grounding wire with a grounding plug. The plug must be inserted into an outlet that is properly grounded and installed. Consult a qualified electrician or service center if you do not completely understand the grounding instructions. If doubt exists as to whether the appliance is properly grounded, have a qualified electrician check the circuit to make sure the outlet is properly grounded.
- If the cable does not reach the nearest socket, either rearrange your store layout or ask a qualified electrician to fix a new socket.
- If power is cut off, wait for at least 3 minutes before restarting the appliance to avoid damaging the compressor.
- Do not place any appliance such as microwave oven, toaster, etc, which give off heat on the appliance.

### Fit the shelves/drawers

**Note:** If the unit has not been stored or moved in an upright position, let it stand upright for approximately 12 hours before operation.

**Note:** Before using the appliance for the first time, clean the shelves and interior with soapy water.

**Note:** This is vital for ensuring correct drainage of condensation.

- Place one pair of guides on either side of the cabinet at the desired height.
- Slide the shelf/drawer into place.
- Repeat for the remaining shelves.

## OPERATION

### Storing food

To get the best results from your appliance, follow these instructions:

- Only store foodstuffs in the appliance when it has reached the correct operating temperature.
- Ensure GN container bays are full at all times, even if the GN containers are unused or empty. Empty bays will greatly reduce efficiency of the appliance.
- Always close the door, lid or drawer when not in use.
- Do not place uncovered hot food or liquid inside the appliance.
- Wrap or cover food where possible.
- Do not obstruct the fans inside the appliance.
- Avoid opening the doors/drawers for prolonged periods of time.
- The maximum load for a shelf/drawer is 20kg.
- The food must be put into container before placed into cabinet or on the shelf. Food must not be placed into food cabinet directly.
- When wet food/vegetable is put in the Saladette, it's normal that ice (snow) appears on the surface.

### Turn on

- Close the door/lid/drawer of the appliance.
- Ensure the power switch is set to [O] and turn on at the socket.
- Switch on the Power [I]. The current temperature within the appliance is displayed.
- The \* on the control panel will flash for 3-min to indicate a delay between the motor compressor being stopped and then restarted.

### Open/close the lid or drawer

WARNING: The sliding lid does not have a locking mechanism. Always make sure that the lid is in the 'half-open' position before opening.

WARNING: Do not pull the drawer out of its full open position to avoid any hurt.

### Temperature setting and control

The front panel of the thermostat

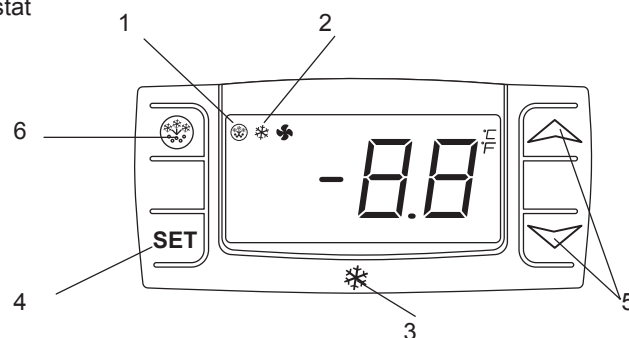

1. Defrosting light
2. Compressor operation light
3. Digital thermostat
4. Programming key (Service agent only)
5. Temperature modification keys
6. Manual defrost

### How to see the set point

- Push and immediately release the **SET** key, the set point will be showed;
- Push and immediately release the **SET** key or wait about 5s to return to normal visualisation.

### How to change the set point

- Push the SET key for more than 2 seconds to change the set point value;
- The value of the set point will be displayed and the "°C" starts blinking;
- To change the set value push the „^" (up) or „v" (down) arrows within 10s.
- To memorise the new set point value push the SET key again or wait 10s.

### Manual defrost

The appliance will automatically run a defrost cycle every 12 hours.

**Note: The cycle starts from the time the appliance is initially powered up.**

To manually defrost the appliance:

- Press and hold the DEFROST button for 5 seconds
- The defrost cycle will start immediately and the Defrost LED illuminates. The defrost will last 20 minutes.

**Note: Starting a manual defrost also resets the automatic defrost timer. The next automatic defrost will start 12 hours after the manual defrost has finished.**



## CLEANING, CARE & MAINTENANCE

### Routine maintenance

Switch off and disconnect from the power supply before cleaning.

- Clean the enclosure and interior of the appliance as often as possible.
- Clean the unit with moist cloth. Never allow the switch, control panel, cable or plug to get wet.
- Do not use abrasive cleaning agents. These can leave harmful residues. Use only mild soapy water.
- Clean the door seal with water only.
- Ensure that no cleaning water penetrates into the electrical components.
- Must not be cleaned by a water jet.
- Always wipe dry after cleaning with soft cloth.
- Do not allow water used in cleaning to run through the drain hole into the evaporation pan.
- Take care when cleaning the rear of the appliance.
- An agent or qualified technician must carry out repairs if required.
- If the appliance is to be left inactive for long periods, unplug the appliance after having turned the switch to OFF position, empty the refrigerating compartment and clean thoroughly.

### Special maintenance

The instructions given in the following paragraph are for SKILLED PERSON.

#### Periodic Operations

- Periodically clean the condenser using suitable tools (vacuum cleaner or soft brushes).
- Check that the electrical connections are not loose.
- Check that the thermostat and the sensor are in proper working order.
- Periodically cleaning the condenser can extend the life of the appliance.
- Recommend that an agent or qualified technician clean the condenser.
- The key to the electrical cabinet should be kept out of the reach of children and users.
- Only use the key to open the lock.

### Marble Care

- Do not use abrasive materials or detergents to clean the worktop. Wash with warm, soapy water.
- Do not put hot or frozen material on the marble top to avoid break.
- Wipe up any spillages as quickly as possible, particularly liquids such as lemon juice or vinegar.
- Recommend the use of a chopping board to reduce the risk of damage to your worktop.
- Dry thoroughly with a soft cloth after cleaning.

## TROUBLESHOOTING

If your appliance develops a fault, please check the following table.

Fault	Probable Cause	Action
The appliance is not working	The unit is not switched on	Check the unit is plugged in correctly and switched on
	Plug and lead are damaged	Call your agent or qualified technician
	Fuse in the plug has blown	Replace the fuse (UK Plug)
	Power supply	Check power supply
	Internal wiring fault	Call your agent or qualified technician
The appliance turns on, but the temperature is too high/ low	Too much ice on the evaporator	Defrost the appliance
	Condenser blocked with dust	Call your agent or qualified technician
	Doors are not shut properly	Check doors are shut and seals are not damaged
	Appliance is located near a heat source or air flow to the condenser is being interrupted	Move the refrigerator to a more suitable location
	Ambient temperature is too high	Increase ventilation or move appliance to a cooler position
	Unsuitable foodstuffs are being stored in the appliance	Remove any excessive hot foodstuffs or blockages to the fan
	Appliance is overloaded	Reduce the amount of food stored in the appliance
The appliance is unusually loud	Loose nut/screw	Check and tighten all nuts and screws
	The appliance has not been installed in a level or stable position	Check installation position and change if necessary
The appliance is leaking water	The appliance is not properly leveled	Adjust the screw feet to level the appliance (if applicable)
	The discharge outlet is blocked	Clear the discharge outlet
	Movement of water to the drain is obstructed	Clear the floor of the appliance (if applicable)
	The water container is damaged	Call your agent or qualified Technician
	The drip tray is overflowing	Empty the drip tray (if applicable)

## CIRCUIT DIAGRAM

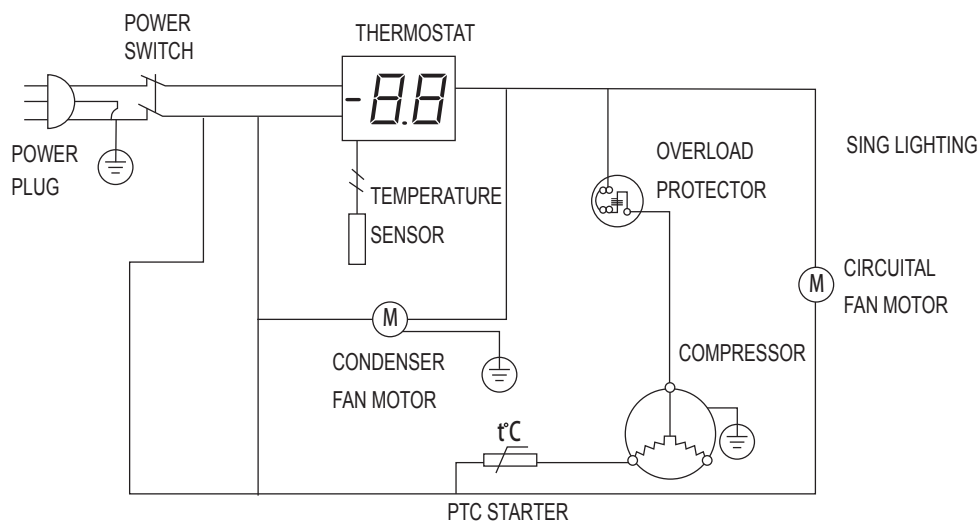

## TECHNICAL DATA

	SALADETTE
Rated power input	220W
Rated current	1.6A
Power Consumption	2.9kWh/24h
Refrigerant	R600a(75g)/R134a(165g)
Climatic classification	4 (10°C -32°C)
Rated frequency	50Hz
Rated voltage	220-240V~
Volume	245 l
Temperature	0-8°C
Foaming agent	CP/IP
Gross/net weight	96kg / 80kg
Dimension (WxHxD)	900x850x700mm/ 1365x850x700mm
Noise	62 dB(A)
Electric Shock Protection Class:	I

## TECHNICAL DATA



CAUTION: RISK OF FIRE AND EXPLOSION WITH FLAMMABLE REFRIGERANT R600a.



Environmental Protection



Discarded electric appliances are recyclable and should not be discarded in the domestic waste! Please actively support us in conserving resources and protecting the environment by returning this appliance to the collection centres (if available).

## OPTIONAL ACCESSORY (NOT INCLUDED)

Component: Four pieces of Casters

Positioning: Two casters with break to be fix at the bottom front and two casters with no break to be fix at the bottom rear.

Procedure: Follow the 8 steps below to change the Saladette's footings to casters.

Caution:

- Unplug the appliance from main socket before change.
- Securing the fork lift before change.
- Securing all drawers, shelves, lids and doors before change.
- Empty the cabinet before change.
- Lock the break on the caster after change.

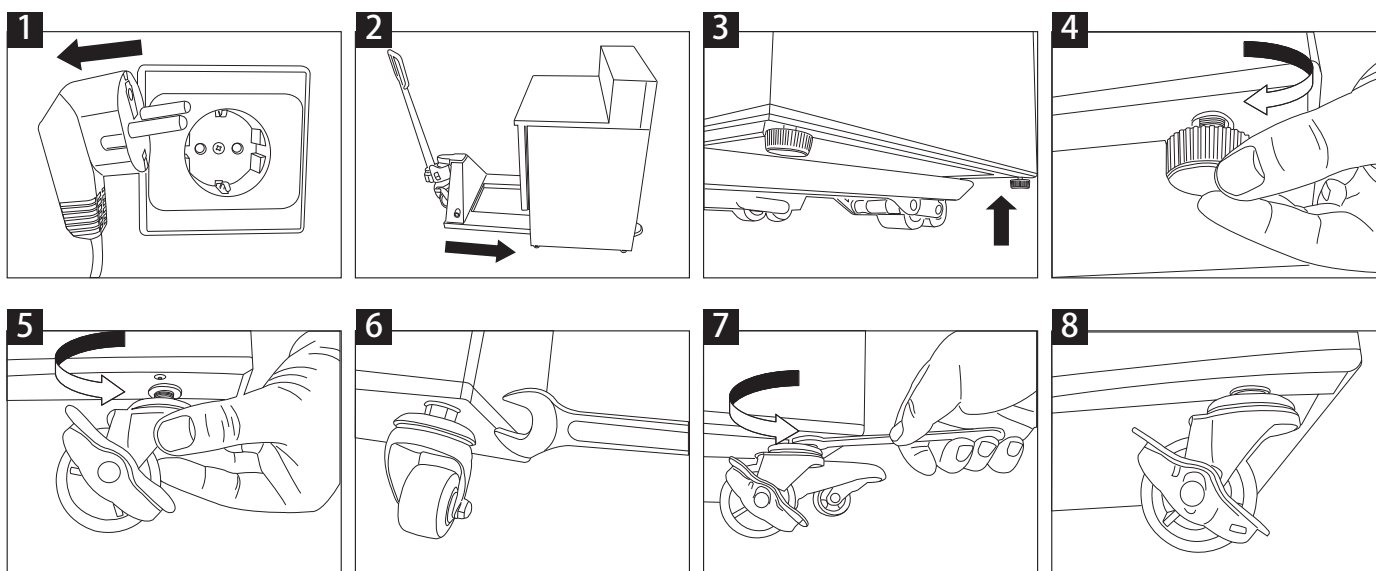

## GUARANTEE

A statutory guarantee applies for this product.  
Claims must be submitted immediately after their determination.

The right to guarantee claims expires upon any intervention of the purchaser or third parties. Damages caused by wrong treatment or operation, by false placement or storage, improper connection or installation, as well as force or other external influences are not covered by this guarantee. We recommend careful reading of the operating instructions as it contains important information.

The purchaser must prove the right to guarantee claims by presentation of the purchase receipt.

**Note:**

1. In case this product does not function correctly, please firstly check if there are other reasons, e.g. interruption of the power supply, or incorrect handling are the cause.
2. Please note that the following documents need to be submitted together with your faulty product:
  - Purchase receipt
  - Model description/Type/Brand
  - Describe the fault and problem as detailed as possible

In the case of a claim for guarantee or defects, please contact the seller personally.

Egregio cliente



Complimenti per l'acquisto di questo prodotto. Come tutti i prodotti, anche questo è stato realizzato secondo le più aggiornate conoscenze tecniche ed utilizzando componenti elettrici/elettronici fra i più moderni ed affidabili.

Vi preghiamo di prendervi un po' di tempo prima di mettere in funzione l'apparecchio e di leggere attentamente il presente libretto di istruzioni.

Molte grazie!



## INDICE

Panoramica prodotto .....	8
Avvertenze di sicurezza .....	8
Installazione .....	9
Montaggio .....	9
Funzionamento .....	10
Conservazione di alimenti .....	10
Accensione del dispositivo .....	10
Aprire / chiudere coperchi/cassetti .....	10
Regolazione e controllo della temperatura .....	10
Lettura della temperatura .....	10
Modifica della temperatura .....	10
Scongelamento manuale .....	10
Pulizia / cura e manutenzione .....	11
Manutenzione ordinaria .....	11
Manutenzione speciale .....	11
Cura del marmo .....	11
Risoluzione di problemi .....	12
Schema elettrico .....	12
Dati tecnici .....	13
Accessorio opzionale (non compreso nella confezione) .....	14
Garanzia .....	14

## PANORAMICA PRODOTTO

Descrizione articolo
Saladette
Frigo saladetta – Top in granito
Frigo saladetta con 4 cassetti
Frigo saladetta – Top in acciaio inossidabile
Frigorifero con sottopiano professionale a doppia porta

## AVVERTENZE DI SICUREZZA



**IMPORTANTE:** Leggere attentamente le istruzioni per la vostra sicurezza prima di mettere in funzione il dispositivo. Conservare le istruzioni per una futura consultazione.

Posizionare l'apparecchio su una superficie piana e stabile.

Il montaggio e gli eventuali lavori di riparazione devono essere eseguiti dal servizio assistenza o da personale qualificato.

Non manomettere gli elementi di comando e/o altri componenti.

Il dispositivo deve rispettare le normative nazionali nei seguenti punti:

1. Standard relativi alla salute e alla sicurezza del luogo di lavoro.
2. Normative sulla protezione incendi.
3. Normative IEE per i cavi elettrici.
4. Regolamento edilizio.
5. Questo dispositivo è stato concepito per esclusivo uso commerciale.

## AVVERTENZE DI SICUREZZA

6. Non utilizzare mai l'apparecchio in ambiente aperto
7. Non eseguire MAI di propria iniziativa lavori di manutenzione sul dispositivo.
8. NON utilizzare l'apparecchio se guasto. In caso di dubbi contattare il servizio assistenza.
9. Non utilizzare dispositivi elettrici all'interno dell'apparecchio (ad es. radiatori, macchine per gelato, ecc.) a meno che siano della tipologia raccomandata dal produttore.
10. Assicurarsi che le feritoie di ventilazione non siano bloccate e/o ostruite.
11. Non cercare per nessun motivo di accelerare il processo di scongelamento con mezzi diversi da quelli raccomandati dal produttore.
12. Non danneggiare il circuito di raffreddamento dell'apparecchio.
13. NON mettersi sul dispositivo, mobile o porte del dispositivo e NON tenersi fermi.
14. Evitare il contatto dei componenti plastici e delle guarnizioni con sostanze oleose e/o grasse. Pulire immediatamente in caso di contatto.
15. Non inserire nel dispositivo combustibili o sostanze esplosive o volatili, acidi corrosivi o sostanze basiche, o altri liquidi.
16. Non conservare per nessun motivo nel dispositivo sostanze mediche.
17. Non pulire mai l'apparecchio con pulitore ad aria compressa.
18. I bambini non devono giocare con il materiale d'imballaggio. Smaltire la plastica secondo le norme.
19. Le bottiglie con alta percentuale di alcool devono essere chiuse bene e posizionate in posizione verticale.
20. Trasportare e stoccare l'apparecchio sempre in posizione verticale e movimentare sempre dalla base.
21. Prima di pulire il dispositivo, spegnerlo e scollegare la spina.
22. In caso di guasto del cavo elettrico, questo deve essere sostituito solo da produttore, dal servizio assistenza autorizzato o da un tecnico qualificato.
23. Questo dispositivo non deve essere messo in funzione da persone con ridotte capacità d'intendere e di volere, da persone con poca esperienza e conoscenze, nonché da minorenni, questi devono essere controllati da persone con esperienza e persone responsabili della loro sicurezza.
24. I bambini devono essere controllati e non devono giocare con il dispositivo.
25. L'apparecchio è previsto unicamente per utilizzo in casa. Non deve essere posizionato nelle vicinanze di acqua e per nessun motivo deve essere pulito con pulitori ad aria compressa.
26. Per garantire un corretto funzionamento del dispositivo, questo deve essere montato e collegato come descritto nelle istruzioni.
27. Lavori di riparazione e manutenzione devono essere eseguiti solo dal servizio assistenza o personale qualificato.
28. L'accesso all'unità di refrigerazione deve essere tenuta chiusa e la chiave lontana dai bambini.
29. All'interno di questo dispositivo non è contenuto nessun materiale esplosivo come, ad esempio, recipienti di aerosol con gas propellente.
30. Il peso massimo della vetrina con rotelle è 80 kg.

## INSTALLAZIONE

- Rimuovere l'imballaggio dall'apparecchio. Far attenzione a rimuovere la pellicola in plastica e quella protettiva da tutte le superfici. Per evitare lesioni e guasti al dispositivo, il dispositivo deve essere montato e rimosso dall'imballaggio da due persone.
- Far attenzione che il dispositivo sia a distanza di 20 cm dalla parete o altri dispositivi al fine di garantire il sufficiente passaggio di aria. aumentare la distanza di sicurezza se l'oggetto limite è una fonte di calore.
- Livellare il dispositivo a terra regolando i piedini. Per evitare vibrazioni e rumori l'apparecchio deve essere posizionato su una superficie piana, stabile o su una base speciale.
- Il dispositivo dovrebbe essere collocato in un luogo in cui la temperatura sia compresa tra i 10°C e i 32°C (classificazione climi: 4). Il dispositivo non deve essere posizionato sotto la luce diretta del sole o vicino a fonti di calore (come forni o radiatori).
- Far attenzione che la ventilazione del dispositivo funzioni adeguatamente.
- Assicurarsi che la tensione nominale corrisponda a quanto indicato nella targhetta apposta sull'apparecchio. Dopo l'installazione la presa deve essere facilmente accessibile.
- Inserire e disinserire la spina. La spina deve essere correttamente inserita nella presa. Non tirare mai il cavo per estrarre la spina dalla presa.
- Se il dispositivo non viene utilizzato per lungo tempo, spegnerlo e scollegare la spina. Pulire il e mantenere aperte le ante al fine di prevenire odori sgradevoli.
- Importante! Per la vostra sicurezza far attenzione che il dispositivo sia correttamente installato! Il cavo elettrico è dotato di una filo di messa a terra e una presa Schuko. Inserire la spina in una presa di corrente installata secondo la norma. Contattare un elettricista qualificato e il servizio assistenza per spiegazioni corrette sulla messa a terra. In caso di dubbi sulla messa a terra del dispositivo, far controllare il circuito di corrente da un elettricista qualificato.
- Se il dispositivo non riesce a raggiungere la presa di corrente più vicina, modificare il luogo di posizionamento o fare installare una presa nelle vicinanze del dispositivo da un elettricista.
- In caso di interruzione di corrente attendere almeno 3 minuti prima che di riaccendere nuovamente il dispositivo, per evitare danni al compressore.
- Non collocare nessun dispositivo soggetto a riscaldamento come ad esempio forno microonde o tostapane, sull'apparato.

### Montaggio

Nota: Se il dispositivo non è posizionato correttamente o trasportato in posizione verticale, prima della messa in funzione lasciarlo in posizione verticale per ca. 12 ore.

Nota: Alla prima messa in funzione pulire le mensole e l'interno del dispositivo con acqua saponata.

Nota: Questo è determinante per un completo drenaggio della condensa.

- Montare le guide all'altezza desiderata ai due lati interni del dispositivo.
- Inserire all'interno le mensole.
- Ripetere la procedura per le mensole restanti.

## FUNZIONAMENTO

### Conservazione di alimenti

Rispettare le seguenti norme per ottenere il risultato migliore:

- Inserire nell'apparecchio gli alimenti solo quando il dispositivo ha raggiunto la temperatura di esercizio prevista.
- Il contenitore GN deve trovarsi sempre nell'apposito vano, anche quando il contenitore non viene utilizzato. Rimuovendo il contenitore GN si riduce di molto l'efficienza del dispositivo.
- Controllare che le porte, i cassetti e i coperchi siano sempre chiusi.
- Non mettere mai liquidi non coperti e caldi nel dispositivo.
- Gli alimenti devono essere sempre ben sigillati e coperti.
- I ventilatori all'interno del dispositivo non devono essere ostruiti.
- Le porte/cassetti del dispositivo non possono rimanere aperte per lunghi periodi di tempo.
- Il limite previsto per il carico massimo di uno scaffale/cassetto è 20 kg.
- Gli alimenti devono essere inseriti in un contenitore prima di essere posizionati all'interno del dispositivo. Gli alimenti non devono essere posizionati a diretto contatto con le superfici del dispositivo.
- Durante il riempimento con verdure o alimenti freschi è normale la formazione di gelo sulla superficie della vetrina.

### Accensione del dispositivo

- Chiudere le porte/cassetti dell'apparecchio.
- L'interruttore di rete deve essere in posizione [O]. Inserire la spina di rete in una presa idonea.
- Regolare l'interruttore di rete in posizione [I]. La temperatura presente all'interno viene visualizzata.
- Sul campo comandi lampeggia il simbolo ❄ per i minuti per il ritardo tra la tenuta del compressore e un nuovo avvio.

### Aprire / Chiudere coperchi/cassetti

**AVVERTENZA** Il coperchio scorrevole non è dotato di un meccanismo di chiusura. Il coperchio deve essere sempre in posizione "intermedia" prima di aprire completamente il coperchio.

**AVVERTENZA** La preghiamo di non esercitare pressione sui cassetti per evitare possibili incidenti.

### Regolazione e controllo della temperatura

Pannello frontale del termostato

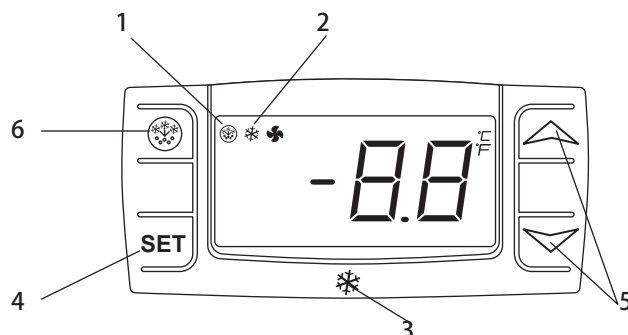

1. Spia di scongelamento
2. Spia di esercizio del compressore
3. Termostato digitale
4. Tasti di programmazione (solo per la manutenzione del dispositivo)
5. Tasti per la regolazione della temperatura
6. Scongelo manuale

### Lettura della temperatura

- Premere una volta il tasto di IMPOSTAZIONE. Viene visualizzata la temperatura.
- Premere il tasto di IMPOSTAZIONE nuovamente o attendere 5 secondi per ritornare alla visualizzazione normale.

### Modifica della temperatura

- Tenere premuto il tasto di IMPOSTAZIONE per più di due secondi per impostare un nuovo valore.
- Il valore della temperatura viene visualizzato e „°C“ inizia a lampeggiare.
- Per modificare il valore della temperatura premere i tasti freccia „^“ (su) o „v“ (giù) entro 10 secondi.
- Per memorizzare il nuovo valore della temperatura, premere il tasto di IMPOSTAZIONE e attendere 10 secondi.

### Scongelo manuale

Il dispositivo esegue automaticamente un ciclo di scongelamento ogni 12 ore.

**Nota:** Il timer di scongelamento si avvia con la prima messa in funzione del dispositivo.

Per lo scongelamento manuale procedere come segue:

- Tener premuto il tasto SCONGELAMENTO per 5 secondi.
- Il processo di scongelamento ha inizio immediatamente e il LED di scongelamento si accende. Lo scongelamento dura 20 minuti.

Nota: In caso di scongelamento manuale il timer di scongelamento si azzer automaticamente. Il successivo processo di scongelamento avviene 12 Ore dopo lo scongelamento manuale.

## PULIZIA / CURA E MANUTENZIONE

### Manutenzione ordinaria

Spegnere il dispositivo prima della pulizia e scollegare la spina.

- Pulire il dispositivo e l'interno del dispositivo quanto più spesso possibile.
- Lavare il dispositivo con un panno morbido. Far attenzione a non bagnare l'interruttore, il campo comandi, il cavo e la spina di rete.
- Per pulire non utilizzare un detersivo aggressivo. Questi potrebbero lasciare dei residui nocivi. Utilizzare solo acqua con sapone delicato.
- Pulire le guarnizioni solo con acqua.
- Far attenzione che l'acqua non finisca mai sui componenti elettrici.
- Non pulire mai il dispositivo con acqua corrente.
- Dopo il lavaggio asciugare il dispositivo con un panno morbido.
- Far attenzione che l'acqua non finisca nell'apertura di scolo nella vaschetta di evaporazione.
- Lavare attentamente la parte posteriore dell'apparecchio.
- Eventuali riparazioni devono essere eseguite dal servizio assistenza o da personale qualificato.
- Se il dispositivo non viene utilizzato per lungo tempo, regolare l'interruttore di potenza su OFF e scollegare la spina di rete. Svuotare tutti i vani e pulire bene il dispositivo.

### Manutenzione speciale

Le seguenti avvertenze sono indirizzate al personale qualificato.

Operazioni periodiche

- Pulire il condensatore regolarmente con attrezzo adeguato (aspirapolvere o spazzole morbide).
- La pulizia periodica del condensatore può estendere la durata del dispositivo.
- Lasciar pulire il condensatore da personale qualificato.
- I collegamenti elettrici non devono essere allentati.
- Controllare che il termostato e il sensore funzionino adeguatamente.
- La chiave del quadro elettrico deve essere tenuta lontana dalla portata dei bambini.
- Utilizzare la chiave solo per aprire la serratura.

### Cura del marmo

- Non pulire la superficie di lavoro con materiali o detersivi abrasivi: lavare con una soluzione calda a base di sapone.
- Non collocare materiale caldo o deteriorato sulla superficie di lavoro.
- In caso di caduta di liquidi pulire la superficie tempestivamente (soprattutto in caso di liquidi come succo di limone o aceto)
- Si raccomanda l'uso di un'asse per tagliare la carne, per evitare di danneggiare la superficie di lavoro.
- Dopo la pulizia asciugare bene con un panno morbido.



## RISOLUZIONE DI PROBLEMI

Se il dispositivo dovesse presentare guasti, controllare i seguenti punti:

Guasto	Cause possibili	Rimedio
Il dispositivo non funziona	L'apparecchio non è acceso	Controllare se la spina è inserita e che il dispositivo sia acceso
	La spina e il cavo sono danneggiati	Contattare il servizio assistenza o personale qualificato
	La protezione del cavo è bruciata	Cambiare la sicura (Preso UK)
	Allacciamento alla rete elettrica	Controllare il collegamento di rete
	Cablaggio in terno difettoso	Contattare il servizio assistenza o personale qualificato
Il dispositivo si accende ma la temperatura è troppo alta / bassa	Troppo ghiaccio nell' evaporatore	Scongelare il dispositivo
	Condensatore sporco	Contattare il servizio assistenza o personale qualificato
	Le porte non si chiudono bene	Controllare le guarnizioni delle porte
	Il dispositivo si trova nelle vicinanze di fonti di calore o il flusso d'aria al condensatore è interrotto	Scegliere un luogo migliore per il dispositivo
	La temperatura ambientale è troppo alta	Aumentare la ventilazione o selezionare un luogo più fresco per il dispositivo
	Alimenti non idonei conservati nel dispositivo	Rimuovere gli alimenti caldi; il ventilatore non deve essere bloccato
	Il dispositivo è troppo pieno	Diminuire la quantità di alimenti conservati
L'apparecchio troppo rumoroso	Dadi/viti allentati	Controllare le viti e i dadi e all'occorrenza stringerli
	Il dispositivo non è posizionato su un piano stabile e orizzontale	Controllare il luogo del dispositivo e spostarlo all'occorrenza
Il dispositivo perde acqua	Il dispositivo non è posizionato correttamente	Regolare i piedini finché il dispositivo non è correttamente posizionato
	L'uscita dell'aria è bloccata	Pulire l'apertura dell'aria
	Lo scolo dell'acqua è bloccato	Pulire la base del dispositivo
	Il contenitore dell'acqua è danneggiato	Contattare il servizio assistenza o personale qualificato
	Il dispositivo di raccolta è pieno	Svuotare il dispositivo di raccolta

## SCHEMA ELETTRICO

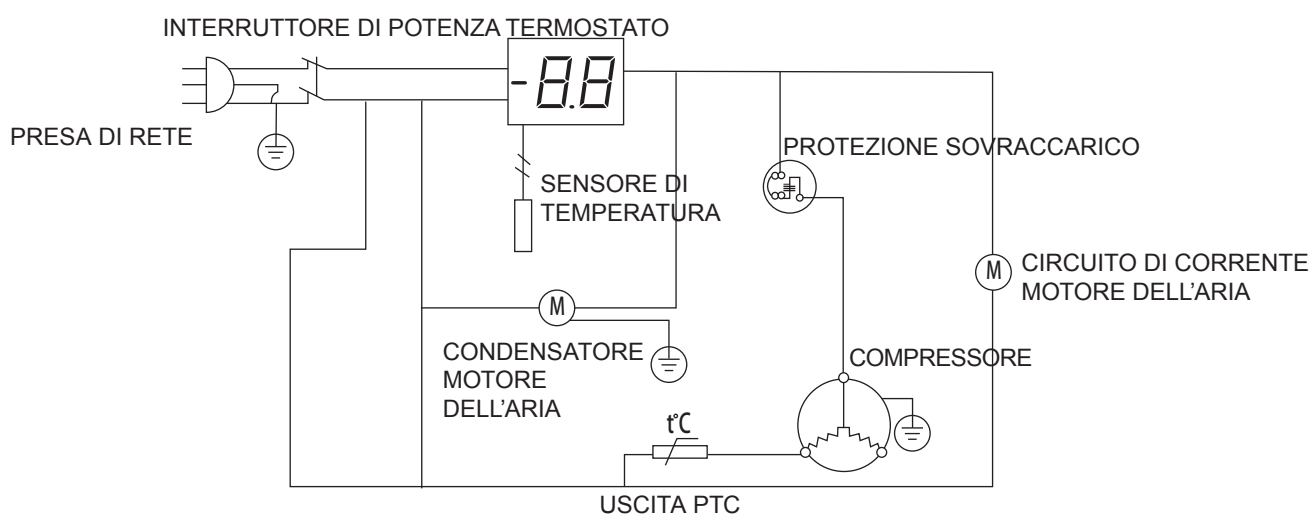

## DATI TECNICI

	SALADETTE
Potenza nominale	220 W
Corrente nominale	1,6 A
Consumo di energia	2,9 kWh/24 h
Fluido refrigerante	R600a(75 g) / R134a(165 g)
Classificazione dei climi	4 (10°C -32°C)
Frequenza nominale	50 Hz
Tensione nominale	220-240 V
Volume	245 l
Temperatura	0 - 8°C
Agente Schiumogeno	CP/IP
Peso netto lordo	96 kg / 80 kg
Dimensione (BxHxT)	900 x 850 x 700 mm/1365x850x700mm
Rumorosità	62 dB(A)
Protezione da cortocircuiti	I



ATTENZIONE: SE SI UTILIZZANO REFRIGERANTI INFIAMMABILI R600A C'È PERICOLO DI INCENDIO ED ESPLOSIONE



Avvertenze per la tutela dell'ambiente



I dispositivi elettrici usati possono contenere sostanze dannose per l'ambiente e quindi non devono essere smaltiti come rifiuti domestici. Siete pertanto pregati di consegnare l'apparecchio esausto presso gli appositi centri di raccolta o presso i centri autorizzati al ritiro al fine di proteggere l'ambiente.

## ACCESSORIO OPZIONALE (NON COMPRESO NELLA CONFEZIONE)

Componenti: Quattro rotoli di carta (fissare due rulli dotati d un freno nella parte inferiore anteriore e due rulli privi di freni nella parte posteriore in basso).

Procedimento: Seguire gli 8 passi descritti qui di seguito per procedere alla sostituzione dei rulli.

Precauzione: Si prega di scollegare il cavo dall'alimentazione elettrica prima di procedere alla sostituzione dei rulli.

Prima di iniziare il processo di sostituzione fissare il carrello elevatore.

Assicurare tutti i cassetti, ripiani, coperchi prima di effettuare la sostituzione.

Svuotare l'armadio prima di procedere alla sostituzione.

Dopo aver effettuato la sostituzione fissare i freni dei rulli.

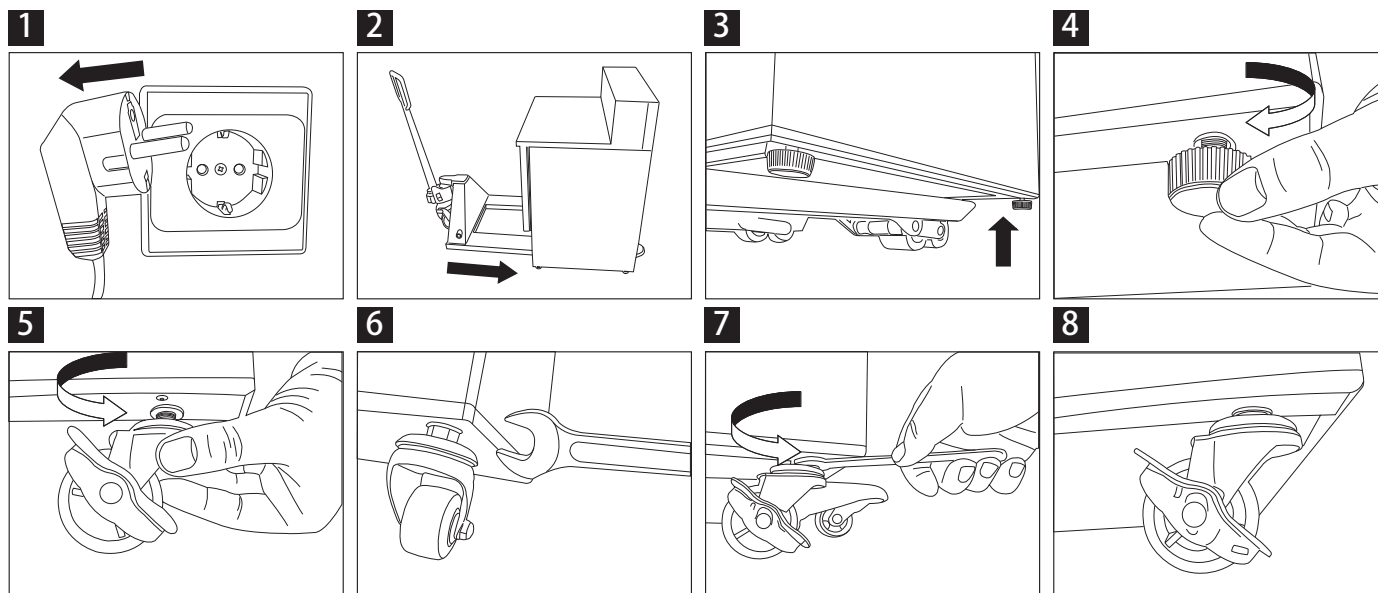

## GARANZIA

Il presente apparecchio è coperto dalla garanzia legale per i difetti di conformità ex DL 24/02 e Dlgs 206/2005.

Il consumatore decade dalla garanzia se non denuncia il difetto di conformità entro il termine di due mesi dalla data in cui ha scoperto il difetto.

Il diritto alla garanzia decade in presenza di interventi da parte dell'acquirente o di terzi.

I danni causati da un utilizzo improprio, da montaggio o conservazione errati, da collegamento o installazione non corretti, come anche da cause di forza maggiore oppure da qualche altra influenza esterna, non sono coperti dalla garanzia.

Raccomandiamo di leggere attentamente le istruzioni, perché contengono informazioni importanti.

Il consumatore è obbligato a conservare la ricevuta d'acquisto dell'apparecchio e ad esibirla qualora necessiti di ricorrere alla garanzia. La ricevuta di acquisto costituisce prova documentale del diritto alla garanzia dell'apparecchio.

Il diritto alla garanzia è subordinato alla presentazione della prova d'acquisto da parte dell'acquirente.

Suggerimenti:

1. Qualora l'apparecchio non dovesse più funzionare correttamente, verificare dapprima se ciò sia dovuto a motivi diversi dal guasto, come un'interruzione di corrente o un utilizzo improprio.
2. Si prega di fare attenzione ad allegare all'eventuale apparecchio difettoso, al momento della consegna al Vs. rivenditore, anche i seguenti documenti: ricevuta d'acquisto, tipo, marca e descrizione dell'apparecchio oltre alla descrizione quanto più possibile dettagliata del difetto riscontrato.

Per richiedere l'applicazione della garanzia o in caso di guasto, rivolgersi personalmente al proprio negozio di fiducia.

Chère cliente,  
Cher client,

Toutes nos félicitations pour l'achat de ce produit . Comme tous les produits , celui-ci a été fabriqué selon les connaissances techniques les plus récentes et avec des éléments électriques et électroniques modernes et sûrs.

Avant d'utiliser cet appareil, prenez le temps de lire ce mode d'emploi.

Merci beaucoup !



## TABLE DES MATIERES

Vue d'ensemble du produit .....	15
Consignes de sécurité .....	15
Montage .....	16
Montage des étagères .....	16
Fonctionnement .....	17
Conservation des aliments .....	17
Mise en marche de l'appareil .....	17
Ouverture / fermeture du couvercle/du tiroir .....	17
Réglage et contrôle de la température .....	17
Lecture de la température .....	17
Modification de la température .....	17
Dégivrage manuel .....	17
Nettoyage / soin et entretien .....	18
Entretien de routine .....	18
Entretien spécial .....	18
Entretien du marbre .....	18
Resolution des pannes .....	19
Schema de connexion .....	19
Donnees techniques .....	20
Accessoires en option (non fournis lors de la livraison) .....	21
Garantie .....	21

## VUE D'ENSEMBLE DU PRODUIT

Description de l'article
Saladette réfrigérée
Saladette - Tablette en granit
Saladette 4 tiroirs
Saladette - Tablette en acier inoxydable
Vitrine réfrigérée sandwichs

## CONSIGNES DE SÉCURITÉ



**IMPORTANT** : pour votre sécurité personnelle, lisez attentivement ce mode d'emploi avant de mettre l'appareil en service. Conservez le mode d'emploi afin de pouvoir le consulter ultérieurement.

L'endroit de pose de l'appareil doit être plat et stable.

Le montage et les éventuels travaux de réparation doivent être effectués par un service clientèle ou par un spécialiste qualifié. Ne retirez jamais des éléments de commande intégrés ou d'autres éléments de l'appareil.

L'appareil doit répondre aux dispositions locales en vigueur en ce qui concerne les points suivants :

1. Normes de santé et de sécurité sur le lieu de travail.
2. Disposition en matière de protection contre l'incendie.
3. Normes IEE relatives aux câblages électriques.
4. Code de la construction.
5. Cet appareil est conçu pour une utilisation commerciale.

## CONSIGNES DE SECURITE

6. N'utilisez JAMAIS l'appareil en plein air.
7. N'effectuer JAMAIS de travaux d'entretien à l'appareil vous-même.
8. N'utilisez PAS l'appareil si vous voyez qu'il est endommagé. En cas de doute, adressez-vous au service clientèle.
9. N'utilisez jamais d'autres appareils électrique à l'intérieur de cet appareil (par exemple chauffages, machine à glaçon (excepté si le fabricant l'a expressément autorisé).
10. Veillez à ne pas obstruer les ouvertures de ventilation intégrées ou apparentes sur le boîtier.
11. N'essayez jamais d'accélérer le processus de dégivrage de manière mécanique ou à l'aide d'objets tiers (excepté si le fabricant l'a expressément autorisé).
12. N'endommagez JAMAIS le circuit de refroidissement de l'appareil.
13. Ne vous placez PAS sur l'appareil, les étagères ou les portes de l'appareil et ne vous y tenez PAS.
14. Veillez à ce que les composants en plastique ou les joints de la porte n'entrent PAS en contact avec de l'huile ou de la graisse. Si tel est le cas, nettoyez-les immédiatement.
15. Ne posez JAMAIS d'objets inflammables, explosifs ou volatiles, de médicaments, d'alcalis ou d'autres liquides dans l'appareil.
16. Ne stockez jamais de substances médicinales dans cet appareil.
17. Ne nettoyez JAMAIS l'appareil à l'aide d'un nettoyeur haute pression.
18. Ne laissez pas les enfants jouer avec les matériaux d'emballage. Eliminez les plastiques conformément aux prescriptions.
19. Les bouteilles à forte teneur en alcool doivent être fermées de manière étanche et être placées à la verticale dans la porte du réfrigérateur.
20. Portez, stockez et mettez toujours l'appareil en marche en position verticale. Tenez toujours l'appareil par le socle lorsque vous le portez.
21. Avant de procéder au nettoyage de l'appareil, éteignez-le et débranchez la prise.
22. En cas d'endommagement de la prise, faites-la remplacer immédiatement par le fabricant, un service clientèle avisé ou un spécialiste qualifié.
23. Cet appareil ne peut pas être utilisé par des personnes aux capacités physiques, sensorielles ou mentales limitées manquant d'expérience et de connaissances, ni par des mineurs, sauf s'ils sont sous la surveillance d'une personne responsable de leur sécurité ou que cette dernière leur a expliqué le fonctionnement de l'appareil.
24. Il y a lieu de surveiller les enfants afin de s'assurer qu'ils ne jouent pas avec l'appareil.
25. L'appareil est uniquement conçu pour un usage intérieur. Il ne peut pas être placé à proximité d'un jet d'eau et ne peut jamais être nettoyé à l'aide d'un nettoyeur haute-pression.
26. Afin de garantir un fonctionnement sûr de l'appareil, ce dernier doit être monté et raccordé tel que décrit dans ce mode d'emploi.
27. Les travaux de réparation et d'entretien peuvent exclusivement être réalisés par un service clientèle ou un spécialiste qualifié.
28. L'accès à la chambre froide doit être verrouillé et la clé doit être tenue à l'écart des enfants.
29. Ne conservez pas de matériaux explosifs, comme par exemple des aérosols contenant du gaz propulseur, dans cet appareil.
30. Le poids de remplissage maximal de la vitrine sur roulettes est de 80 kg.

## MONTAGE

- Déballer l'appareil. Veillez à éliminer intégralement tous les films de protection en plastique ainsi que toutes les couches de protection présentes sur les différentes surfaces. Afin d'éviter toute blessure et prévenir tout endommagement de l'appareil, déballer et monter-le à deux.
- Veillez à placer l'appareil avec une distance de sécurité de 20 cm (7 pouces) par rapport à un mur ou à un autre objet afin de garantir un flux d'air suffisant. Augmentez la distance de sécurité si l'objet voisin possède une source de chaleur.
- Mettez l'appareil d'aplomb en ajustant les pieds à visser. Afin d'éviter les vibrations et le développement de bruits, placez l'appareil sur un sol plat et dur ou sur un socle spécial.
- La température ambiante de l'endroit de pose devrait se situer dans une plage allant de 10 °C à 32 °C (classe de climat 4). L'appareil ne peut pas être exposé à la lumière directe du soleil. Aucune source de chaleur, comme par exemple un four ou un chauffage, ne devrait se trouver à proximité directe de l'appareil.
- Veillez à ce que la ventilation de l'appareil fonctionne correctement.
- L'alimentation électrique et la tension du réseau doivent correspondre aux données mentionnées sur la plaque signalétique de l'appareil. La prise doit être accessible après l'installation.
- Branchez et débranchez la prise de manière correcte. La prise doit être poussée fermement dans la prise murale. Lorsque vous la débranchez, placez une main sur la prise murale et tenez la prise de l'autre main pour l'extraire. Ne débranchez jamais l'appareil en tirant sur le câble.
- Si vous n'utilisez pas l'appareil pendant un certain laps de temps, éteignez-le et débranchez la prise. Nettoyez l'appareil et ouvrez portes et couvercles afin d'éviter la formation d'odeurs.
- Important ! Pour votre sécurité, veillez à ce que l'appareil soit correctement relié à la terre ! Le câble de cet appareil est équipé d'un fil de terre et d'une prise Schuko. Branchez la prise dans une prise murale reliée à la terre et installée de manière conforme. Demandez conseil à un électricien qualifié ou au service clientèle si vous avez des doutes concernant les prescriptions de mise à la terre. Si vous avez des doutes sur le fait que la mise à la terre ait été réalisée correctement, faites contrôler le circuit par un électricien qualifié.
- Si le câble secteur n'est pas assez long pour atteindre la prise murale la plus proche, modifiez le lieu de pose ou faites installer une prise à proximité de l'appareil par un électricien.
- Après une panne de courant, attendez au moins 3 minutes avant de remettre l'appareil en marche afin d'éviter d'endommager le compresseur.
- Ne posez pas d'appareils générant de la chaleur, par exemple un four micro-ondes, un grille-pain, etc. sur l'appareil.

### Montage des étagères

Remarque : si l'appareil n'a pas été stocké ou transporté en position verticale, laissez-le reposer à la verticale pendant env. 12 h avant la mise en service.

Remarque : avant la première utilisation, nettoyez les étagères et l'intérieur de l'appareil avec de l'eau savonneuse.

Remarque : ceci est déterminant pour garantir un écoulement complet de l'eau de condensation.

- Montez une paire de rails de guidage à la hauteur souhaitée sur les deux faces intérieures de l'appareil.
- Glissez-y l'étagère.
- Répétez cette opération pour toutes les étagères restantes.

## FONCTIONNEMENT

### Conservation des aliments

Tenez-vous aux prescriptions suivantes afin d'obtenir le meilleur résultat de conservation possible :

- Remplissez l'appareil avec des aliments uniquement lorsque ce dernier a atteint la température de service prescrite.
- Les récipients GN doivent toujours se trouver dans les compartiments prévus à cet effet, même lorsqu'ils ne sont pas remplis. Le retrait des récipients GN réduirait fortement la performance de l'appareil.
- Veillez à toujours bien fermer la porte, le tiroir et le couvercle.
- Ne d'aliments ou de liquides chauds non emball'appareil.
- Les aliments doivent toujours être bien emballés ou couverts.
- Les ventilateurs situés à l'intérieur de l'appareil ne peuvent pas être bloqués.
- Les portes/tiroirs de l'appareil ne peuvent pas rester ouverts pendant une période trop longue.
- La limite de charge maximale d'une étagère/d'un tiroir est de 20 kg.
- Les éléments placés dans le coffre ou dans la vitrine doivent se trouver dans des récipients. Ils ne peuvent pas être stockés sans être emballés.
- Lorsque vous procédez au remplissage de la vitrine avec des aliments ou des légumes frais, du givre peut se former sur la surface de la vitrine. Ce processus est tout à fait normal.

### Mise en marche de l'appareil

- Fermez la porte/les tiroirs de l'appareil.
- L'interrupteur secteur doit se trouver sur la position (O). Branchez l'appareil dans une prise adaptée.
- Mettez l'interrupteur secteur sur la position (I). La température actuelle régnant à l'intérieur de l'appareil est affichée.
- Le symbole \*présent sur le champ de commande clignote pendant trois minutes pour indiquer le délai d'attente entre l'arrêt du compresseur et le redémarrage de l'appareil.

### Ouverture / Fermeture du couvercle/du tiroir

**AVERTISSEMENT** le couvercle à glissière ne dispose pas d'un mécanisme de verrouillage. Le couvercle à glissière doit toujours se

**AVERTISSEMENT** : Afin d'éviter toute blessure, n'ouvrez pas le tiroir entièrement.

### Réglage et contrôle de la température

Le thermostat

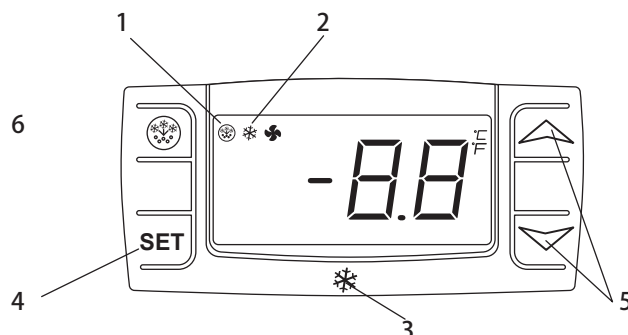

1. Témoin de dégivrage
2. Témoin de fonctionnement du compresseur
3. Thermostat digital
4. Touche de programmation (servant uniquement lors de l'entretien de l'appareil)
5. Touches de réglage de la température
6. Dégivrage manuel

### Lecture de la température

- Appuyez une fois brièvement sur la touche SET. La température est affichée.
- Appuyez à nouveau sur la touche SET et patientez 5 secondes. L'affichage normal réapparaît.

### Modification de la température

- Maintenez la touche SET enfoncée pendant plus de 2 secondes afin de définir une nouvelle valeur.
- La température est affichée et la mention '°C' se met à clignoter.
- Pour modifier la température, appuyez sur les touches „^” (haut) ou „v” (bas) dans les 10 secondes.
- Pour mémoriser une nouvelle température, appuyez soit sur la touche SET ou attendez 10 secondes.

### Dégivrage manuel

L'appareil exécute automatiquement un dégivrage manuel toutes les heures.

Remarque : l'activation du dégivrage automatique se fait lors de la première mise en service de l'appareil.

Pour effectuer un dégivrage manuel, procédez comme suit :

- Maintenez la touche DEGIVRAGE \*\* enfoncée pendant 5 secondes.
- Le processus de dégivrage débute immédiatement et la LED de dégivrage s'allume. Le dégivrage dure 20 minutes.

Remarque : lorsque vous effectuez un dégivrage manuel, le compteur d'activation du dégivrage est automatiquement remis à zéro. Le prochain dégivrage automatique sera activé 12 heures après le dégivrage manuel.

## NETTOYAGE / SOIN ET ENTRETIEN

### Entretien de routine

Coupez l'appareil avant de procéder au nettoyage et débranchez-le.

- Nettoyez l'intérieur et l'extérieur de l'appareil aussi fréquemment que possible.
- Essuyez l'appareil avec un chiffon humide. Veillez à ce que l'interrupteur, le panneau de commande, le câble et la prise secteur ne soient pas mouillés.
- N'utilisez pas de détergents agressifs lorsque vous procédez au nettoyage. Ces derniers pourraient laisser des résidus nocifs sur l'appareil. Utilisez uniquement de l'eau savonnée douce.
- Nettoyez les joints de la porte uniquement avec de l'eau.
- Veillez à ce que l'eau de nettoyage n'entre jamais en contact avec les composants électriques de l'appareil.
- Ne nettoyez jamais l'appareil avec un jet d'eau.
- Après nettoyage, essuyez l'appareil à l'aide d'un chiffon doux.
- Veillez à ce que l'eau de nettoyage ne pénètre pas dans le collecteur d'évaporation via les ouvertures de ventilation.
- Nettoyez la face arrière de l'appareil avec précaution.
- Les réparations doivent être exécutées par un service clientèle ou un spécialiste qualifié.
- Si vous n'utilisez pas l'appareil pendant un certain laps de temps, placez l'interrupteur de fonctionnement sur la position ARRET et débranchez la prise. Videz tous les compartiments de réfrigération et nettoyez soigneusement l'appareil.

### Entretien spécial

Les consignes suivantes s'adressent aux spécialistes.

#### Procédure à suivre régulièrement

- Nettoyez régulièrement le condensateur à l'aide d'un outil adapté (aspirateur ou brosse souple).
- Un nettoyage du condensateur permet d'augmenter la durée de service de l'appareil.
- Le cas échéant, faites nettoyer le condensateur par un spécialiste qualifié.
- Les connexions électriques ne peuvent pas être desserrées.
- Contrôlez que le thermostat et le capteur fonctionnent correctement.
- La clé de l'armoire de distribution doit être conservée dans un endroit situé hors de portée des enfants.
- Ouvrir la serrure uniquement à l'aide de la clé.

### Entretien du marbre

- Ne nettoyez pas les surfaces de travail à l'aide de produits ou détergents abrasifs mais nettoyez-les à l'aide d'eau savonnée chaude.
- Il est interdit de déposer des matériaux chauds ou glacés sur la surface de travail.
- Essuyez le plus rapidement possible tout aliment déversé (en particulier le jus de citron ou le vinaigre).
- Nous vous recommandons l'utilisation d'une planche à hacher afin d'éviter d'endommager la surface de travail.
- Après nettoyage, séchez le produit avec un chiffon doux sec.



## RESOLUTION DES PANNES

Si votre appareil ne fonctionne plus correctement, contrôlez les points suivants :

Problème	Cause possible	Solution
L'appareil ne fonctionne pas	L'appareil n'est pas allumé.	Contrôlez si l'appareil est branché et mis en marche
	La prise et le câble sont endommagés	Contactez un service clientèle ou un spécialiste qualifié
	Le fusible du câble a brûlé	Remplacez le fusible (Fiche UK)
	Raccordement au réseau	Contrôlez le raccordement au réseau
	Erreur interne de câblage	Contactez un service clientèle ou un spécialiste qualifié
L'appareil ne peut pas être mis en marche car la température est trop élevée / basse	Trop de glace dans l'évaporateur	Dégivrez l'appareil
	Le condensateur est poussiéreux	Contactez un service clientèle ou un spécialiste qualifié
	Les portes ne ferment pas correctement	Vérifiez si les joints des portes ne présentent pas de dommages
	L'appareil se trouve à proximité d'une source de chaleur ou le flux d'air vers le condensateur est interrompu	Choisissez un endroit de pose mieux adapté pour l'appareil
	La température ambiante est trop élevée	Assurez une meilleure ventilation ou sélectionnez un endroit de pose où il fait plus frais
	Aliments non adaptés stockés dans l'appareil	Retirez les aliments trop chauds ; le ventilateur ne peut pas être bloqué
	L'appareil est trop rempli	Réduisez la quantité des éléments stockés
L'appareil fait beaucoup plus de bruit que normalement	Ecrous/vis desserré	Contrôlez les vis et les écrous et le cas échéant, resserrez-les
	L'appareil n'est pas stable	Contrôlez le lieu de pose et bougez l'appareil si nécessaire
De l'eau s'écoule de l'appareil	L'appareil n'est pas placé correctement à l'horizontale	Ajustez les pieds à visser jusqu'à ce que l'appareil soit droit
	L'ouverture d'évacuation est bouchée	Nettoyez l'ouverture d'évacuation
	Le flux d'eau vers l'écoulement est bloqué	Nettoyez le fond de l'appareil
	Le réservoir d'eau est endommagé	Contactez un service clientèle ou un spécialiste qualifié
	Le dispositif de collecte déborde	Videz le dispositif de collecte

## SCHEMA DE CONNEXION

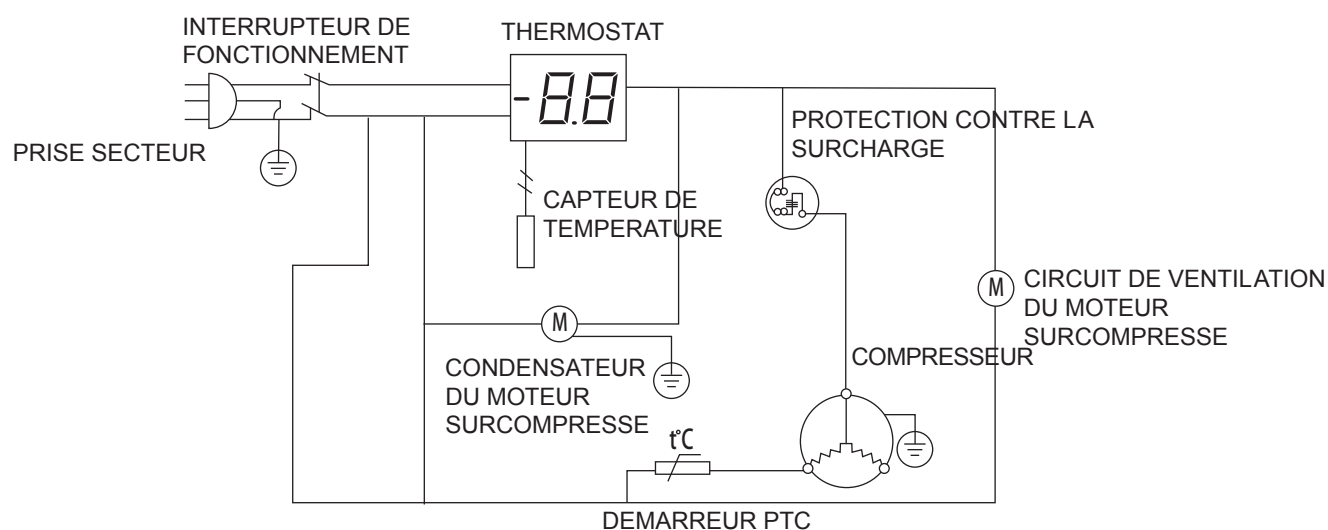

## DONNEES TECHNIQUES

	SALADETTE
Puissance nominale	220 W
Courant nominal	1,6 A
Consommation énergétique	2.9 kWh/24 h
Agent réfrigérant	R600a(75 g) / R134a(165 g)
Classe de climat	4 (10°C -32°C)
Fréquence nominale	50 Hz
Tension nominale	220-240 V
Volume	245 l
Température	0 - 8°C
Agent moussant	CP/IP
Poids brut/net	96 kg / 80 kg
Dimensions (L x H x P)	900 x 850 x 700 mm/1365 x 850 x 700mm
Niveau sonore	62 dB(A)
Protection contre l'électrocution	I



ATTENTION : UN RISQUE D'INCENDIE ET D'EXPLOSION EXISTE LORS DE L'UTILISATION DE L'AGENT REFRIGERANT INFLAMMABLE R600A.



### Informations sur la protection de l'environnement



Tout appareil électrique usé est une matière recyclable et ne fait pas partie des ordures ménagères! Nous vous demandons de bien vouloir nous soutenir en contribuant activement au ménagement des ressources et à la protection de l'environnement en déposant cet appareil dans des sites de collecte (si existants).

## ACCESSOIRES EN OPTION (NON FOURNIS LORS DE LA LIVRAISON)

Composants : Quatre roulettes (deux roulettes équipées d'un frein à l'avant et deux roulettes sans frein à l'arrière).

Procédure : Suivez les 8 étapes décrites ci-dessous pour procéder au remplacement des roulettes.

Attention : Débranchez l'appareil avant de procéder au remplacement des roulettes.

Calez le chariot élévateur avant de procéder au remplacement.

Sécurisez tous les tiroirs, étagères, couvercles et portes avant de procéder au remplacement.

Videz la vitrine avant de procéder au remplacement.

Une fois le remplacement terminé, activez les freins.

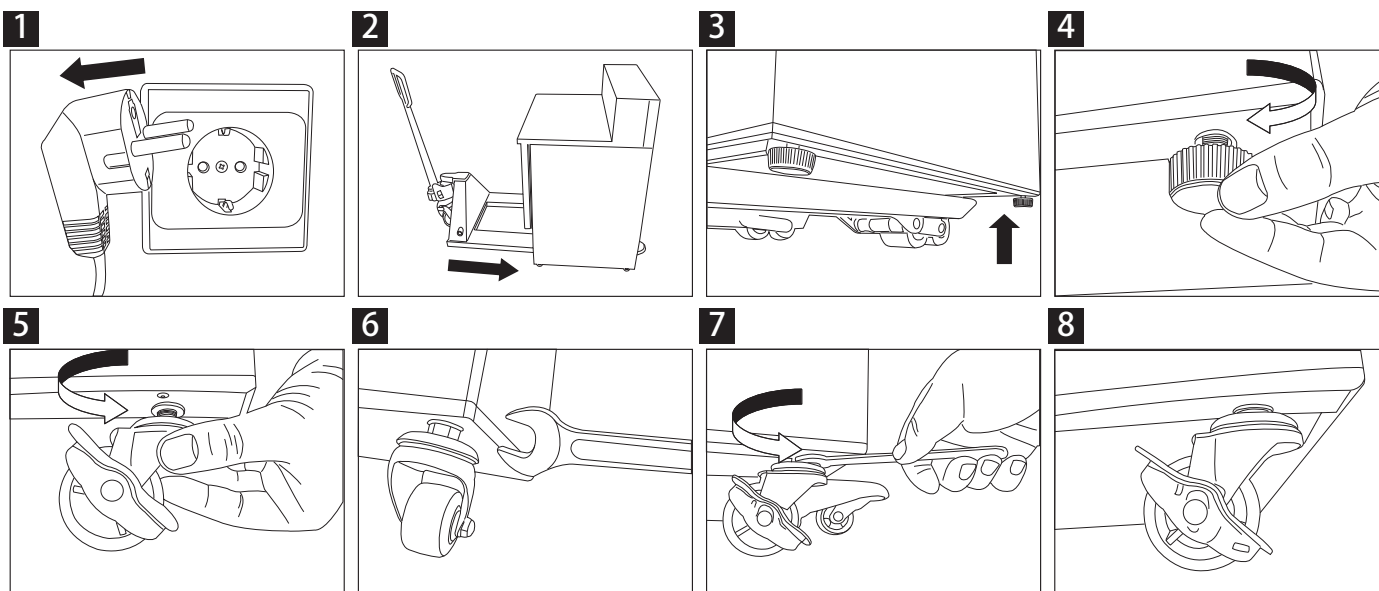

## GARANTIE

La garantie légale s'applique à ce produit.

Toute réclamation doit être formulée immédiatement après constatation.

La demande de garantie peut être formulée par l'acheteur ou par un tiers. Le droit de garantie ne s'applique pas dans les cas suivants : mauvaise utilisation ou fausse manipulation, stockage ou rangement non soigné, mauvais branchement ou montage, violence faite à l'appareil ou toute autre influence extérieure. Nous vous recommandons de lire attentivement le mode d'emploi qui vous fournira des informations importantes.

Toute demande de garantie de l'acheteur est soumise à la présentation de la preuve d'achat.

Remarques :

1. Si votre produit ne fonctionne plus correctement, merci de vérifier au préalable si une mauvaise manipulation ou une coupure d'électricité, par exemple, n'est pas à l'origine de ce dysfonctionnement.
2. Merci de fournir dans tous les cas les informations et documents suivants relatifs à votre produit défectueux :
  - Preuve d'achat
  - Désignation de l'appareil / type / marque
  - Description la plus précise possible du dysfonctionnement ou du défaut.

Pour toute demande de garantie ou pour signaler un dysfonctionnement, veuillez vous adresser à votre magasin.

Sehr geehrte Kundin,  
Sehr geehrter Kunde,



Herzlichen Glückwunsch zum Kauf dieses Produktes. Wie alle Erzeugnisse von , wurde auch dieses Produkt aufgrund neuester technischer Erkenntnisse entwickelt und unter Verwendung zuverlässigster und moderner elektrischer/elektronischer Bauteile hergestellt.

Bitte nehmen Sie sich einige Minuten Zeit, bevor Sie das Gerät in Betrieb nehmen, und lesen Sie die nachfolgende Gebrauchsanweisung durch.

Besten Dank!



## INHALTSVERZEICHNIS

Produktübersicht .....	22
Sicherheitshinweise .....	22 -23
Montage .....	23
Montage der Regalplatten.....	23
Betrieb .....	24
Aufbewahrung von Lebensmitteln.....	24
Das Gerät einschalten .....	24
Öffnen / Schließen des Deckels/der Schublade.....	24
Temperatureinstellung und Kontrolle.....	24
Temperatur ablesen .....	24
Temperatur verändern .....	24
Manuelles Abtauen .....	24
Reinigung / Pflege & Wartung .....	25
Routinemäßige Wartung .....	25
Spezielle Wartung .....	25
Marmorpflege .....	25
Fehlerbehandlung .....	26
Schaltplan .....	26
Technische Daten .....	27
Optionales Zubehör (Nicht im Lieferumfang enthalten).....	28
Gewährleistung .....	28

## PRODUKTÜBERSICHT

Artikelbeschreibung
Saladette
Salatvitrine - Granitplatte
Salatvitrine 4 Schubladen
Salatvitrine - Edelstahlabdeckung
Kühlvitrine für Sandwich

## SICHERHEITSHINWEISE



**WICHTIG:** Lesen Sie diese Anleitung zu Ihrer persönlichen Sicherheit sorgfältig durch, bevor Sie das Gerät in Betrieb nehmen. Bewahren Sie die Anleitung gut auf, um zukünftig darauf zurückgreifen zu können.

Der Aufstellungsort des Gerätes muss eben und stabil sein.

Die Montage und mögliche Reparaturarbeiten müssen von einem Kundendienst oder einem qualifizierten Fachmann durchgeführt werden. Entfernen Sie niemals eigenhändig Bedienelemente oder andere Geräteteile.

In den folgenden Punkten muss das Gerät die landesüblichen Vorschriften erfüllen:

1. Gesundheits- und Sicherheitsstandards am Arbeitsplatz
2. Brandschutzbestimmungen
3. IEE – Vorschriften für elektrische Leitungen
4. Bauordnung
5. Dieses Gerät ist für den kommerziellen Gebrauch konzipiert.
6. Verwenden Sie das Gerät **NIEMALS** im Freien
7. Führen Sie **NIEMALS** eigenhändig Wartungsarbeiten an diesem Gerät durch.
8. Verwenden Sie das Gerät **NICHT**, wenn es Beschädigungen aufweist. Wenden Sie sich im Zweifel an Ihren Kundendienst.

## SICHERHEITSHINWEISE

9. Verwenden Sie unter keinen Umständen weitere elektrische Geräte im Inneren dieses Gerätes (z.B. Heizgeräte, Eishersteller (es sei denn diese sind vom Hersteller ausdrücklich erlaubt)
10. Achten Sie darauf, dass Ventilatorenöffnungen, in der Gerätefassung oder eingebaut, nicht blockiert werden.
11. Versuchen Sie unter keinen Umständen mechanisch oder mit einem anderen Hilfsmittel den Abtauvorgang zu beschleunigen (es sei denn es wurde vom Hersteller ausdrücklich genehmigt).
12. Beschädigen Sie NIEMALS den Kältekreislauf des Gerätes.
13. Stellen Sie sich NICHT auf das Gerät, die Regale oder die Türen des Gerätes und halten Sie sich NICHT daran fest.
14. Achten Sie darauf, dass Plastikkomponenten oder die Türdichtungen NICHT mit Ölen oder Fetten in Kontakt kommen. Reinigen Sie diese umgehend, sollte dies der Fall sein.
15. Legen Sie NIEMALS brennbare, explosive oder flüchtig werdende Gegenstände, Ätzmittel, Alkali oder andere Flüssigkeiten in das Gerät.
16. Lagern Sie in diesem Gerät unter keinen Umständen medizinische Substanzen.
17. Reinigen Sie das Gerät NIEMALS mit einem Hochdruckreiniger.
18. Kinder dürfen nicht mit dem Verpackungsmaterial spielen. Entsorgen Sie Plastik vorschriftsgemäß.
19. Flaschen mit hochprozentigem Alkohol müssen dichtschließend sein und vertikal in den Gefrierschrank gelegt werden.
20. Tragen, lagern und betreiben Sie das Gerät immer in vertikaler Position. Fassen Sie das Gerät zum Tragen immer am Sockel.
21. Bevor Sie das Gerät reinigen, müssen Sie das Gerät grundsätzlich ausschalten und den Netzstecker ziehen.
22. Bei einer Beschädigung des Netzsteckers muss dieser umgehend vom Hersteller, einem ausgewiesenen Kundendienst oder einem qualifizierten Fachmann ausgewechselt werden.
23. Dieses Gerät darf nicht von Personen mit eingeschränkten physischen, sensorischen oder mentalen Fähigkeiten, Personen mit fehlender Erfahrung und Wissen sowie nicht von Minderjährigen betrieben werden, es sei denn diese stehen unter Aufsicht oder erhalten Anweisungen von einer für deren Sicherheit verantwortlichen Person.
24. Kinder müssen beaufsichtigt werden und dürfen nicht mit diesem Gerät spielen.
25. Das Gerät ist nur für den Gebrauch im Haus konzipiert. Es darf nicht in der Nähe von einem Wasserstrahl aufgestellt werden und unter keinen Umständen mit einem Hochdruckreiniger gereinigt werden.
26. Um einen sicheren Betrieb des Gerätes zu gewährleisten, muss dieses wie in dieser Anleitung beschrieben montiert und angeschlossen werden.
27. Reparaturen und Wartungsarbeiten dürfen ausschließlich von einem Kundendienst oder einem qualifizierten Fachmann ausgeführt werden.
28. Der Zugang zum Kuehlaggregat muss verschlossen gehalten und der Schlüssel von Kindern fern gehalten werden.
29. In diesem Gerät keine explosionsfähigen Stoffe, wie zum Beispiel Aerosolbehälter mit brennbarem Treibgas, lagern.
30. Das maximale Füllgewicht der Vitrine mit Rollfüßen beträgt 80 kg.

## MONTAGE

- Packen Sie das Gerät aus. Achten Sie darauf, dass Kunststoffschutzfolien und Schutzschichten vollständig von allen Oberflächen entfernt werden. Um Verletzungen zu vermeiden und Beschädigungen des Gerätes vorzubeugen, sollte dieses von zwei Personen ausgepackt und montiert werden.
- Achten Sie darauf, dass Sie das Gerät mit einem Sicherheitsabstand von 20 cm (7 Zoll) von einer Wand oder von anderen Gegenständen entfernt aufstellen, um ausreichende Luftzufuhr zu gewährleisten. Vergrößern Sie den Sicherheitsabstand falls der angrenzende Gegenstand eine Wärmequelle besitzt.
- Richten Sie das Gerät durch Justieren der Schraubfüsse aus. Zur Vermeidung von Vibration und Geräusentwicklung sollte das Gerät auf ebenem, festem Untergrund oder auf einem speziellen Sockel aufgestellt werden.
- Die Umgebungstemperatur am Aufstellort sollte zwischen 10°C und 32°C liegen (Klimaklasse:4). Das Gerät darf nicht direkter Sonneneinstrahlung ausgesetzt sein. In direkter Nähe sollten sich keine Wärmequellen wie z.B. ein Ofen oder ein Heizgerät befinden.
- Achten Sie darauf, dass die Belüftung des Gerätes ordnungsgemäß funktioniert.
- Stromzufuhr und Spannungsversorgung müssen mit den Angaben auf dem Typenschild des Gerätes übereinstimmen. Die Steckdose muss nach der Installation frei zugänglich sein.
- Stecken Sie den Netzstecker ordnungsgemäß ein und aus. Der Netzstecker muss fest in die Steckdose gesteckt werden. Beim Ausstecken halten Sie mit einer Hand die Steckdose und ziehen den Stecker mit der anderen Hand am Netzteil heraus. Ziehen Sie den Stecker niemals am Kabel heraus.
- Wenn das Gerät über einen längeren Zeitraum nicht benutzt wird, schalten Sie es aus und ziehen Sie den Netzstecker. Reinigen Sie das Gerät und öffnen Sie Türen und Deckel zur Vermeidung von Geruchsbildung.
- Wichtig! Achten Sie zu Ihrer Sicherheit darauf, dass das Gerät ordnungsgemäß geerdet ist! Das Kabel dieses Gerätes besitzt eine Erdungsleitung sowie einen Schukostecker. Stecken Sie den Netzstecker in eine ordnungsgemäß geerdete und installierte Steckdose. Ziehen Sie einen qualifizierten Elektriker oder Kundendienst zu Rate, falls bei den Erdungsvorschriften Unklarheiten bestehen. Sollten Zweifel zur ordnungsgemäßen Erdung des Gerätes bestehen, lassen Sie den Stromkreislauf von einem qualifizierten Elektriker prüfen.
- Sollte das Netzkabel nicht bis zur nächstgelegenen Steckdose reichen, verändern Sie entweder den Aufstellort oder lassen Sie von einem Elektriker eine Steckdose in der Nähe des Gerätes installieren.
- Warten Sie bei einem Stromausfall mindestens 3 Minuten bevor Sie das Gerät wieder einschalten, um eine Beschädigung des Kompressors zu vermeiden.
- Stellen Sie keine wärmeabgebenden Geräte, z.B. Mikrowellengerät, Toaster usw. auf das Gerät.

### Montage der Regalplatten

Anmerkung: Sollte das Gerät nicht in aufrechter Position gelagert oder transportiert worden sein, lassen Sie es vor der Inbetriebnahme ca. 12 Stunden aufrecht stehen.

Anmerkung: Reinigen Sie die Einlegeplatten und das Innere des Gerätes vor der ersten Inbetriebnahme mit Seifenwasser.

Anmerkung: Dies ist für ein vollständiges Abfließen von Kondenswasser entscheidend.

- Montieren Sie einen Satz Führungsschienen in der gewünschten Höhe an beiden Innenseiten des Gehäuses.
- Schieben Sie die Regalplatten ein.
- Wiederholen Sie den Vorgang für die restlichen Regalplatten.

## BETRIEB

### Aufbewahrung von Lebensmitteln

Halten Sie die folgenden Vorschriften ein, um ein bestmögliches Ergebnis zu erzielen:

- Füllen Sie das Gerät erst dann mit Lebensmitteln, wenn das Gerät die vorgeschriebene Betriebstemperatur erreicht hat.
- Die GN Behälter müssen sich immer in den vorgesehenen Fächern befinden, auch wenn die Behälter nicht verwendet werden.
- Ein Herausnehmen der GN Behälter würde das Leistungsvermögen des Gerätes in großem Maße reduzieren.
- Achten Sie darauf, dass Tür, Schublade und Deckel immer geschlossen sind.
- Stellen Sie niemals unverschlossene, heiße Speisen oder Flüssigkeiten in das Gerät.
- Lebensmittel sollten immer gut verpackt oder abgedeckt sein.
- Die Ventilatoren im Inneren des Gerätes dürfen nicht blockiert sein.
- Die Türen/Schubladen des Gerätes dürfen nicht über einen zu langen Zeitraum geöffnet sein.
- Die maximale Belastungsgrenze einer Regalplatte/Schublade beträgt 20 kg.
- Lebensmittel in der Truhe oder in der Auslage müssen sich in Behältern befinden. Sie dürfen nicht unverpackt gelagert werden.
- Bei der Befüllung mit Frischspeisen und Gemüse ist Frostbildung an der Oberfläche der Vitrine normal.

### Das Gerät einschalten

- Schließen Sie die Türen/Schubladen des Gerätes.
- Der Netzschalter muss sich in der Position ( O ) befinden. Stecken Sie den Netzstecker in eine geeignete Steckdose.
- Schalten Sie den Netzschalter auf die Position ( I ). Die gegenwärtige Temperatur im Geräteinneren wird angezeigt.
- Auf dem Bedienfeld blinkt das Symbol\* für drei Minuten zur Verzögerung zwischen dem Anhalten des Kompressors und einem Neustart.

### Öffnen / Schließen des Deckels/der Schublade

Warnung: Der Schiebedeckel besitzt keinen Verriegelungsmechanismus. Der Schiebedeckel muss sich immer in der Position „halb-offen“ befinden, bevor Sie den Deckel ganz öffnen.

Warnung: Bitte ziehen Sie die Schublade nicht in völliger Position, um Verletzung zu vermeiden.

### Temperatureinstellung und Kontrolle

Das Thermostat

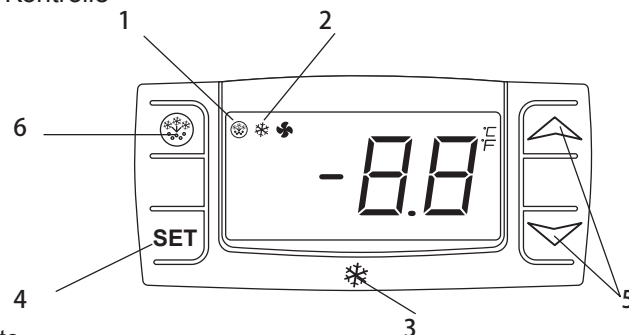

1. Abtauleuchte
2. Kompressorbetriebsleuchte
3. Digitales Thermostat
4. Programmier- und Abtauleuchte (nur für Gerätewartung)
5. Tasten zur Temperatureinstellung
6. Manuelles Auftauen

### Temperatur ablesen

- Drücken Sie einmal kurz die SET -Taste. Die Temperatur wird angezeigt.
- Drücken Sie die SET-Taste erneut oder warten Sie für 5 Sekunden. Die normale Betriebsanzeige erscheint wieder.

### Temperatur verändern

- Halten Sie die SET -Taste für mehr als zwei Sekunden gedrückt um einen neuen Wert einzustellen.
- Der Temperaturwert wird angezeigt und das „ °C“ beginnt zu blinken.
- Um den Temperaturwert zu verändern drücken Sie die Pfeile „ ^ ” (oben) oder „ v ” (unten) innerhalb von 10 Sekunden.
- Um den neuen Temperaturwert zu speichern, drücken Sie entweder die SET-Taste oder warten Sie 10 Sekunden.

### Manuelles Abtauen

Das Gerät führt alle 12 Stunden automatisch einen Abtauvorgang durch.

Anmerkung: Die Abtauvorgangsschaltung beginnt mit der ersten Inbetriebnahme des Gerätes.

Zur manuellen Abtauerung gehen Sie wie folgt vor:

- Halten Sie die ABTAUUNGSTaste\*\* für 5 Sekunden gedrückt.
- Der Abtauvorgang beginnt umgehend und die Abtauvorgang-LED leuchtet auf. Das Abtauen dauert 20 Minuten.

Anmerkung: Bei einer manuellen Abtauerung wird die Abtauvorgangsschaltung automatisch auf Null zurückgesetzt. Der nächste automatische Abtauvorgang setzt 12 Stunden nach der manuellen Abtauerung ein.

## REINIGUNG / PFLEGE & WARTUNG

### Routinemäßige Wartung

Schalten Sie das Gerät vor der Reinigung aus und ziehen Sie den Netzstecker.

- Reinigen Sie das Gehäuse und das Innere des Gerätes so oft wie möglich.
- Wischen Sie das Gerät mit einem feuchten Tuch ab. Achten Sie darauf, dass Schalter, Bedienfeld, Kabel und Netzstecker nicht nass werden.
- Verwenden Sie zur Reinigung keine aggressiven Reinigungsmittel. Diese könnten schädliche Rückstände hinterlassen. Verwenden Sie ausschließlich mildes Seifenwasser.
- Reinigen Sie die Türdichtung nur mit Wasser.
- Achten Sie darauf, dass Reinigungswasser niemals in elektrische Gerätekomponenten dringt.
- Reinigen Sie das Gerät niemals mit einem Wasserstrahl.
- Reiben Sie das Gerät nach der Reinigung mit einem weichen Tuch trocken.
- Achten Sie darauf, dass kein Reinigungswasser durch die Ablassöffnung in die Verdampfungspfanne rinnt.
- Reinigen Sie die Geräterückseite vorsichtig.
- Reparaturen müssen von einem Kundendienst oder einem qualifizierten Fachmann durchgeführt werden.
- Wenn das Gerät über einen längeren Zeitraum nicht verwendet wird, stellen Sie den Leistungsschalter in die Position AUS und ziehen Sie den Netzstecker. Leeren Sie alle Kühlfächer und reinigen Sie das Gerät gründlich.

### Spezielle Wartung

Die folgenden Anweisungen gelten für Fachleute

#### Regelmäßiges Vorgehen

- Reinigen Sie den Kondensator regelmäßig mit einem geeigneten Hilfsmittel (Staubsauger oder weiche Bürste). Eine Reinigung des Kondensators verlängert die Betriebsdauer des Gerätes.
- Lassen Sie den Kondensator ggfs. von einem qualifizierten Fachmann reinigen.
- Elektrische Verbindungen dürfen nicht locker sein.
- Prüfen Sie, dass Thermostat und Sensor ordnungsgemäß funktionieren.
- Der Schlüssel für den Schaltschrank muss außer Reichweite für Kinder aufbewahrt werden.
- Das Schloss nur mit dem Schlüssel öffnen.

#### Marmorpflege

- Arbeitsfläche nicht mit schmirgelnden Stoffen oder Reinigungsmitteln säubern mit einer warmen Seifenlauge waschen.
- Heißer und verreister Materiale dürfen nicht auf die Arbeitsfläche gelegt werden.
- Verschüttete Nahrungsmittel möglichst schnell abwischen (von allem Flüssigkeiten wie Zitronensaft oder Essig)
- Empfiehlt die Verwendung eines Hackbretts, um Beschädigungen Ihrer Arbeitsfläche zu vermeiden.
- Nach dem Reinigen gründlich mit einem weichen Tuch trocknen.



# FEHLERBEHANDLUNG

Sollte Ihr Gerät Fehlfunktionen aufweisen, prüfen Sie die folgenden Punkte:

Fehlfunktion	Mögliche Ursache	Abhilfe
Das Gerät funktioniert nicht	Das Gerät ist nicht eingeschaltet	Prüfen Sie, ob das Gerät eingesteckt und eingeschaltet ist
	Stecker und Kabel sind beschädigt	Kontaktieren Sie einen Kundendienst oder qualifizierten Fachmann
	Die Sicherung im Kabel ist durchgebrannt	Wechseln Sie die Sicherung aus (UK-Stecker)
	Netzanschluss	Prüfen Sie den Netzanschluss
	Innenverdrahtung fehlerhaft	Kontaktieren Sie einen Kundendienst oder qualifizierten Fachmann
Das Gerät lässt sich einschalten, aber die Temperatur ist zu hoch/ niedrig	Zu viel Eis im Verdampfer	Tauen Sie das Gerät ab
	Kondensator ist staubverschmutzt	Kontaktieren Sie einen Kundendienst oder einen qualifizierten Fachmann
	Türen schließen nicht ordnungsgemäß	Prüfen Sie die Türdichtungen auf Beschädigungen
	Gerät befindet sich in der Nähe einer Wärmequelle oder Luftfluss zum Kondensator ist unterbrochen	Wählen Sie einen besser geeigneten Standort für das Gerät
	Umgebungstemperatur ist zu hoch	Sorgen Sie für bessere Belüftung oder wählen Sie einen kühleren Standort für das Gerät
	Ungeeignete Lebensmittel im Gerät gelagert	Entfernen Sie zu heiße Lebensmittel; der Ventilator darf nicht blockiert sein
	Gerät ist überfüllt	Verringern Sie die Menge der gelagerten Lebensmittel
Das Gerät ist ungewöhnlich laut	Lockere Muttern/ Schrauben	Prüfen Sie Schrauben und Muttern und ziehen Sie diese ggfs. fest
	Das Gerät steht nicht eben und stabil	Prüfen Sie den Standort und ändern Sie diesen wenn notwendig
Das Gerät verliert Wasser	Das Gerät steht nicht ordnungsgemäß wagerecht	Justieren Sie die Schraubfüsse bis das Gerät eben steht
	Die Abflussöffnung ist blockiert	Reinigen Sie die Abflussöffnung
	Der Wasserfluss zum Abfluss ist blockiert	Reinigen Sie den Geräteboden
	Der Wasserbehälter ist beschädigt	Kontaktieren Sie einen Kundendienst oder qualifizierten Fachmann
	Die Auffangvorrichtung läuft über	Leeren Sie die Auffangvorrichtung

# SCHALTPLAN

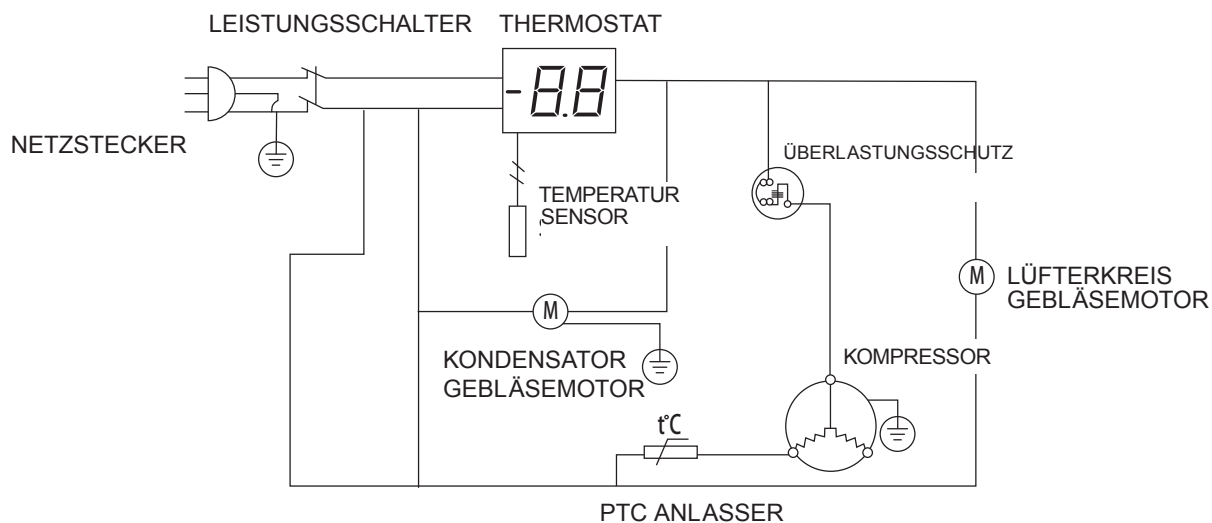

## TECHNISCHE DATEN

	SALADETTE
Nennleistung	220 W
Nennstrom	1,6 A
Energieverbrauch	2,9 kWh/24 h
Kältemittel	R600a(75 g) / R134a(165 g)
Klimaklassifikation	4 (10°C -32°C)
Nennfrequenz	50 Hz
Nennspannung	220-240 V
Volumen	245 l
Temperatur	0 - 8°C
Schäummittel	CP/IP
Brutto- / Nettogewicht	96 kg / 80 kg
Abmessung (BxHxT)	900 x 850 x 700 mm / 1365 x 850 x 700mm
Geräuschpegel	62 dB(A)
Schutz vor elektrischem Schlag	I



ACHTUNG: BEI DER ANWENDUNG DES BRENNBAREN KÄLTEMITTELS R600a BESTEHT FEUER- UND EXPLOSIONSGEFAHR



Hinweise zum Umweltschutz



Alt-Elektrogeräte sind Wertstoffe, sie gehören daher nicht in den Hausmüll! Wir möchten Sie daher bitten, uns mit Ihrem aktiven Beitrag bei der Ressourcenschonung und beim Umweltschutz zu unterstützen und dieses Gerät bei den -falls vorhanden- eingerichteten Rücknahmestellen abzugeben.

## OPTIONALES ZUBEHÖR (NICHT IM LIEFERUMFANG ENTHALTEN)

Bestandteile: Vier Rollen (zwei Rollen mit Bremse auf der Unterseite vorne und zwei Rollen ohne Bremsen auf der Unterseite hinten befestigen).

Vorgehensweise: Folgen Sie den 8 nachstehend beschriebenen Schritten zum Auswechseln der Rollen.

Vorsicht: Bitte ziehen Sie den Gerätestecker aus der Steckdose, bevor Sie die Rollen austauschen.

Verkeilen Sie den Gabelstapler, bevor Sie mit dem Austausch beginnen.

Sichern Sie alle Schubladen, Ablagen, Deckel und Türen, bevor Sie mit dem Austausch beginnen.

Leeren Sie den Schrank, bevor Sie mit dem Austausch beginnen.

Stellen Sie nach dem Austausch die Rollenbremse fest.

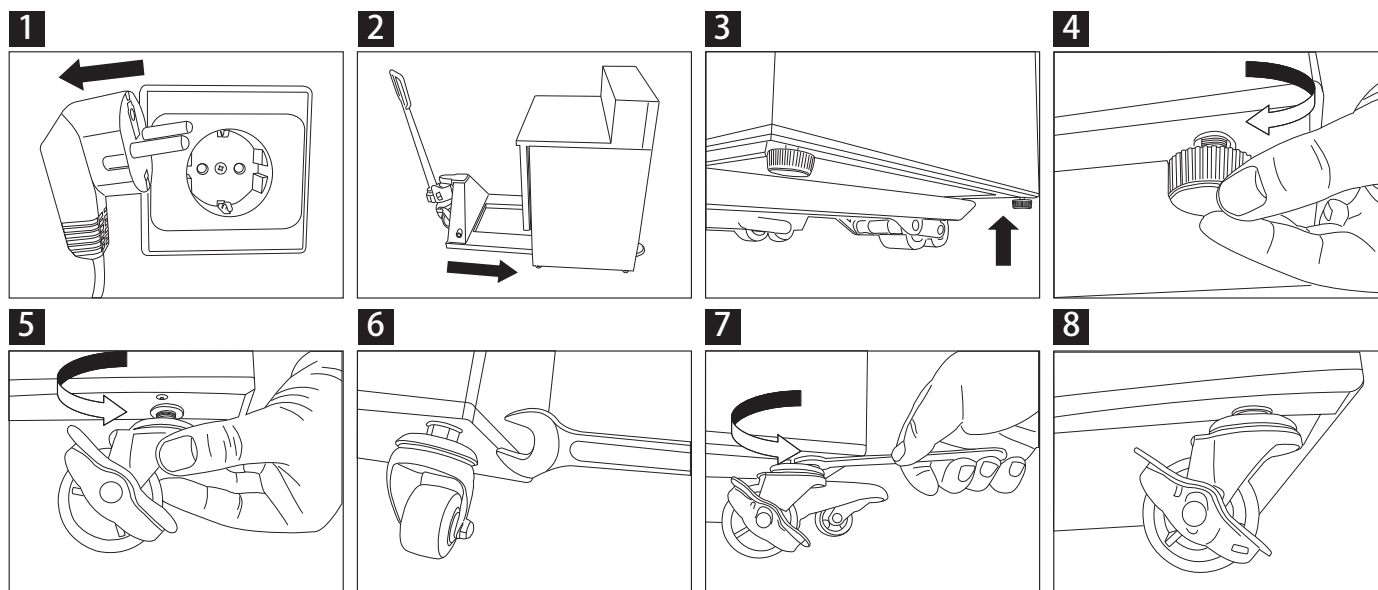

## GEWÄHRLEISTUNG

Für dieses Produkt gilt die gesetzliche Gewährleistung.

Reklamationen sind unmittelbar nach Feststellung zu melden.

Der Gewährleistungsanspruch erlischt bei Eingriffen durch den Käufer oder durch Dritte. Schäden, die durch unsachgemäße Behandlung oder Bedienung, durch falsches Aufstellen oder Aufbewahren, durch unsachgemäßen Anschluss oder Installation sowie durch höhere Gewalt oder sonstige äußere Einflüsse entstehen, fallen nicht unter die Gewährleistung. Wir empfehlen, die Bedienungsanleitung aufmerksam zu lesen, da dort wichtige Hinweise enthalten sind.

Der Gewährleistungsanspruch ist vom Käufer durch Vorlage der Kaufquittung nachzuweisen.

Hinweise:

1. Sollte Ihr Produkt nicht mehr richtig funktionieren, so prüfen Sie bitte vorerst, ob andere Gründe, wie z.B. unterbrochene Stromversorgung oder falsche Handhabung, die Ursache sind.
2. Beachten Sie bitte, dass Sie Ihrem defekten Produkt in jedem Fall folgende Unterlagen beifügen bzw. bereit halten:
  - Kaufquittung
  - Gerätebezeichnung / Typ / Marke
  - Beschreibung des aufgetretenen Mangels mit möglichst genauer Fehlerangabe.

Bei Gewährleistungsanspruch oder Störungen wenden Sie sich bitte persönlich an Ihr Verkaufshaus.

Estimado cliente:

Le felicitamos por la compra de este producto . Al igual que el resto de productos , este producto ha sido fabricado según las últimas innovaciones técnicas y utilizando componentes eléctricos/ electrónicos más seguros y modernos.

Antes de poner en marcha el aparato, lea detenidamente las siguientes instrucciones de uso.

Gracias por elegirnos.



## ÍNDICE DE CONTENIDOS

Descripción general del producto.....	29
Referencias de seguridad.....	29
Montaje.....	30
Montaje de los estantes.....	30
Funcionamiento.....	31
Conservación de los alimentos.....	31
Puesta en funcionamiento del aparato.....	31
Abra/cierre la tapa o cajón.....	31
Regulación y control de la temperatura.....	31
Lectura de la temperatura.....	31
Modificación de la temperatura.....	31
Descongelación manual.....	31
Limpieza / conservación y mantenimiento.....	32
Mantenimiento rutinario.....	32
Mantenimiento especial.....	32
Cuidado del mármol.....	32
Tratamiento de averías.....	33
Esquema de instalación.....	33
Datos técnicos.....	34
Accesorio opcional.....	35
Garantía.....	35

## DESCRIPCIÓN GENERAL DEL PRODUCTO

Descripción del artículo
Mesa refrigerada
Ensaladera – Encimera de granito
Vitrina para ensaladas con 4 compartimentos
Ensaladera – Encimera de acero inoxidable
Mesa Saladette

## REFERENCIAS DE SEGURIDAD



**IMPORTANTE** Lea atentamente estas instrucciones para su propia seguridad antes de poner el aparato en funcionamiento. Guarde bien estas instrucciones para poder consultarlas en el futuro.

El lugar donde se monte el aparato debe ser plano y estable.

El montaje y los posibles trabajos de reparación deben ser llevados a cabo por el servicio técnico o una persona cualificada para ello. Nunca retire con sus propias manos los elementos de control u otras partes del aparato.

El aparato debe cumplir con las normativas del país en lo que respecta a los siguientes puntos:

1. Normas de seguridad en el lugar de trabajo.
2. Normas sobre protección contra incendios.
3. Directrices de IEE (Energía inteligente – Europa, según sus siglas en inglés) para conexiones eléctricas.
4. Reglamento de construcción.
5. El aparato sólo está diseñado para su uso comercial.

## REFERENCIAS DE SEGURIDAD

6. Nunca utilice el aparato al aire libre.
7. Nunca realice trabajos de mantenimiento en este aparato con sus propias manos.
8. No utilice el aparato cuando esté dañado. En caso de duda, póngase en contacto con el servicio técnico.
9. No utilice, en ningún caso, otros aparatos eléctricos en el interior de este aparato (por ejemplo, calefactores, máquinas para hacer hielo, a menos que estén permitidos expresamente por el fabricante).
10. Asegúrese de que la apertura de ventilación no está bloqueada al montar el aparato.
11. No utilice, en ningún caso, dispositivos auxiliares mecánicos para acelerar la descongelación (a menos que esté aprobado expresamente por el fabricante).
12. No dañe el circuito de refrigeración del aparato.
13. No se ponga de pie ni se apoye sobre la base, los cajones o las puertas.
14. Asegúrese de que los componentes de plástico o las juntas de la puerta no entran en contacto con aceites ni grasas. Si se da el caso, límpielos inmediatamente.
15. No introduzca materiales inflamables, explosivos o volátiles, corrosivos, álcalis u otros líquidos en el aparato.
16. No guarde, en ningún caso, medicamentos en este aparato.
17. Nunca limpie el aparato con un limpiador de alta presión.
18. Los niños no deben jugar con el material de embalaje. Deseche el plástico adecuadamente.
19. Las botellas con alto contenido de alcohol deben estar bien cerradas y en posición vertical en el congelador vertical.
20. Transporte, guarde y utilice siempre el aparato en posición vertical. Para transportar el aparato, sujételo a la base.
21. Antes de limpiar el aparato, debe apagarlo y desenchufarlo.
22. Si se daña el enchufe, debe ser reemplazado por el fabricante, el servicio técnico adecuado o por personal cualificado para ello.
23. Este aparato no debe ser utilizado por personas con facultades físicas, sensoriales o mentales reducidas, sin los conocimientos o la experiencia necesarios, ni por menores de edad, si no están bajo la supervisión de una persona responsable de su seguridad o que proporcione instrucciones sobre el uso del mismo.
24. Vigile a los niños para asegurarse de que no jueguen con el aparato.
25. Este aparato ha sido diseñado exclusivamente para su uso doméstico. Se debe mantener alejado del agua y no se debe limpiar, en ningún caso, con un limpiador de alta presión.
26. Para mantener el buen funcionamiento del aparato, se debe montar y conectar siguiendo las instrucciones de este manual.
27. Las reparaciones y los trabajos de mantenimiento deben ser llevados a cabo únicamente por el servicio técnico o por personal especialmente cualificado para ello.
28. La entrada del equipo de refrigeración se debe mantener cerrada y la llave debe estar fuera del alcance de los niños.
29. No guarde sustancias explosivos, como botes de aerosol con líquido inflamable en este aparato.
30. El peso máximo de llenado de la vitrina con ruedas es de 80 kg.

ES

## MONTAJE

- Desembale el aparato. Asegúrese de retirar completamente las capas de papel y de plástico de protección de todas las superficies. Para evitar daños o averías en el aparato, son necesarias dos personas para desembalarlo y montarlo.
- Asegúrese de mantener el aparato a una distancia de seguridad de 20 cm (7 pulgadas) de la pared o de otros objetos, para mantener una ventilación adecuada. Aumente la distancia de seguridad si el objeto adyacente contiene una fuente de calor.
- Alinee el aparato ajustando las patas a rosca. Para evitar los ruidos y la vibración, el aparato debe estar colocado en un suelo firme y uniforme o sobre una base especial.
- La temperatura del lugar donde se ubique la vitrina para ensalada debe estar entre 10 °C y 32 °C (clase climática 4). El aparato debe estar fuera del alcance de la luz directa del sol. En las proximidades del aparato no debe haber fuentes de calor, como por ejemplo, un horno o un calefactor.
- Asegúrese de que la ventilación del aparato funciona correctamente.
- La alimentación y el suministro eléctrico deben coincidir con las especificadas en la placa de características. Tras la instalación, el enchufe debe estar accesible.
- Enchufe y desenchufe el aparato correctamente. El enchufe debe estar bien conectado a la toma de corriente. Al desenchufar el aparato, debe sujetar la toma de corriente con una mano y tirar del enchufe hacia fuera del enchufe de red con la otra mano. Nunca desconecte el enchufe tirando del cable.
- Si el aparato no se va a utilizar durante un periodo de tiempo prolongado, apáguelo y desenchúfelo. Limpie el aparato, abra las puertas y la tapa para evitar olores.
- Importante. Por su seguridad, compruebe que el aparato esté correctamente conectado a tierra. El cable de este aparato está provisto de un conductor de toma a tierra y de un enchufe de tres clavijas. Conecte el enchufe a una toma de corriente instalada adecuadamente y con toma a tierra. En caso de dudas sobre las normas de conexión a tierra, consulte con un electricista cualificado o con el servicio técnico. En caso de duda sobre cómo conectar adecuadamente el aparato a tierra, permita que un electricista cualificado verifique el recorrido del circuito eléctrico.
- En caso de que el cable de red no llegue a la toma de corriente, coloque el aparato en otro lugar o pida a un electricista que instale una toma de corriente cerca del aparato.
- En caso de corte del suministro eléctrico, espere al menos 3 minutos antes de volver a encender el aparato, para evitar dañar el compresor.
- No coloque aparatos como microondas, tostadoras, etc. que puedan repeler calor sobre el aparato.

### Montaje de los estantes

Observación: si el aparato no se guarda o transporta en posición vertical, déjelo en posición vertical durante 12 horas aproximadamente antes de ponerlo en funcionamiento.

Observación: limpie los estantes y el interior del aparato con agua y jabón antes de ponerlo en funcionamiento.

Observación: esto es para que el agua de condensación se escurra completamente.

- Monte una guía a la altura deseada a ambos lados de la parte interna de la carcasa.
- Coloque los estantes.
- Repita el proceso con el resto de los estantes.

## FUNCIONAMIENTO

### Conservación de los alimentos

Siga estas indicaciones para obtener los mejores resultados:

- Llene el aparato con alimentos una vez haya alcanzado la temperatura de funcionamiento recomendada.
- Los recipientes deben estar siempre colocados en los huecos provistos, incluso cuando no se van a utilizar. Si retira los recipientes, se reduce en gran medida la capacidad de rendimiento del aparato.
- Cierre siempre la puerta, tapa o cajón cuando no se esté usando.
- No coloque comida o líquido caliente sin cubrir dentro del aparato.
- Los alimentos deben estar siempre bien envasados o tapados.
- Los ventiladores de la parte interna del aparato no deben estar bloqueados.
- Evite abrir las puertas/cajones durante periodos prolongados de tiempo.
- La carga máxima para una estantería/cajón es de 20 kg.
- Los alimentos que están en el arcón o en exposición deben estar dentro de recipientes. No se deben guardar sin envasar.
- A la hora del llenado con alimentos frescos y hortalizas es normal la formación de escarcha en la superficie de la vitrina.

### Puesta en funcionamiento del aparato

- Cierre la puerta/tapa/cajón del aparato.
- Asegúrese de que el interruptor de encendido está en [O] y la toma está encendida.
- Coloque el interruptor de encendido en la posición [I]. Se mostrará la temperatura actual del interior del aparato.
- El símbolo \* parpadea en el panel de control durante 3 min. para indicar el retraso de ciclo anticortocircuito entre la parada del compresor del motor y el siguiente reinicio..

### Abra/cierre la tapa o cajón

**PRECAUCIÓN** la tapa deslizante no dispone de ningún mecanismo de cierre con llave. La tapa deslizante debe estar siempre en posición "medio abierta" antes de abrir completamente la tapa.

**PRECAUCIÓN** no tire del cajón completamente a su posición abierta para evitar daños.

### Regulación y control de la temperatura

El termostato

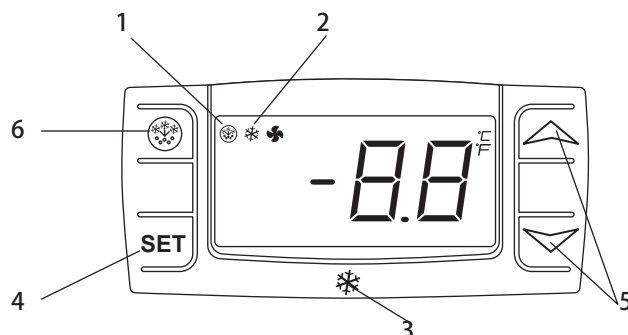

1. Luces de descongelación
2. Luz de funcionamiento del compresor
3. Termostato digital
4. Tecla de programación (sólo técnico de servicio)
5. Teclas para la regulación de la temperatura
6. Descongelación manual

### Lectura de la temperatura

- Presione brevemente la tecla SET una vez. Se mostrará la temperatura.
- Presione la tecla SET nuevamente o espere 5 segundos. Se vuelve a mostrar el indicador de funcionamiento normal.

### Modificación de la temperatura

- Mantenga presionada la tecla SET durante más de dos segundos para mostrar un valor nuevo.
- Se mostrará la temperatura y el símbolo "°C" comenzará a parpadear.
- Para modificar el valor de la temperatura, presione la flecha „ ^ ” (arriba) o „ v ” (abajo) durante 10 segundos.
- Para memorizar la nueva temperatura, presione la tecla SET o espere 10 segundos.

### Descongelación manual

El aparato se descongela automáticamente cada hora.

Observación: el interruptor de tiempo de descongelación se inicia al poner en funcionamiento el aparato por primera vez.

Para descongelar manualmente el aparato, siga estos pasos:

- Mantenga presionada la tecla DESCONGELACIÓN\*\* durante 5 segundos.
- El proceso de descongelación comienza inmediatamente y se enciende el indicador de Descongelación. La descongelación dura 20 minutos.

Observación: si la descongelación es manual, el interruptor de tiempo de descongelación se vuelve a colocar en cero. El siguiente proceso de descongelación automática se programa 12 horas después de la descongelación manual.

## LIMPIEZA / CONSERVACIÓN Y MANTENIMIENTO

### Mantenimiento rutinario

Apague y desenchufe el aparato de la toma de corriente antes de limpiarlo.

- Limpie la carcasa y el interior del aparato siempre que sea posible.
- Limpie la carcasa con un trapo húmedo. Asegúrese de que no mojar el interruptor, el panel de control, el cable y el enchufe.
- Para limpiar el aparato, no utilice productos de limpieza agresivos. Podrían quedar restos nocivos. Utilice exclusivamente agua templada con jabón.
- Limpie la junta de la puerta únicamente con agua.
- Asegúrese de que el agua que utiliza para limpiar no se filtra por los componentes eléctricos del aparato.
- Nunca limpie el aparato con un limpiador de alta presión.
- Después de la limpieza, seque el aparato con un trapo suave.
- Asegúrese de que el agua de limpieza fluye a través de la apertura de salida del dispositivo de evaporación.
- Limpie con cuidado la parte posterior del aparato.
- Las reparaciones deben ser llevadas a cabo por el servicio técnico o por personal cualificado para ello.
- Si el aparato no se va a utilizar durante un periodo de tiempo prolongado, coloque el interruptor de funcionamiento en la posición APAGADO y desenchúfelo. Vacíe todos los compartimientos para comida congelada y limpie el aparato en profundidad.

### Mantenimiento especial

Las siguientes instrucciones son válidas para personal especializado

#### Procedimientos rutinarios

- Limpie el condensador periódicamente con un elemento adecuado (un aspirador o un cepillo blando).
- La limpieza del condensador prolonga el tiempo de funcionamiento del aparato.
- La limpieza del condensador debe ser llevada a cabo por personal especializado.
- No se deben ajustar las conexiones eléctricas.
- Compruebe que el termostato y el sensor funcionan correctamente.
- La llave del compartimiento eléctrico se debe mantener fuera del alcance de los niños.
- La cerradura se abre únicamente con la llave.

#### Cuidado del mármol

- No use materiales ni detergentes abrasivos para limpiar la encimera. Limpie con agua jabonosa templada.
- No coloque material caliente o congelado sobre la encimera de mármol para evitar roturas.
- Limpie los derrames tan rápido como sea posible, especialmente líquidos como zumo de limón o vinagre.
- Recomendamos que use una tabla para cortar para reducir el riesgo de dañar la encimera.
- Seque completamente con un trapo suave tras limpiar.



## TRATAMIENTO DE AVERÍAS

En caso de que se produzca un fallo en el funcionamiento, compruebe los siguientes puntos:

Avería	Posibles causas	Solución
El aparato no funciona	El aparato no está encendido	Compruebe si el aparato está enchufado y encendido
	El enchufe y el cable están dañados	Póngase en contacto con el servicio técnico o con personal especializado
	La protección del cable está desgastada	Sustituya el fusible (Conexión para Reuni Unido)
	Toma de corriente	Compruebe la toma de corriente
	Fallo en la placa interna	Póngase en contacto con el servicio técnico o con personal especializado
El aparato se puede encender pero la temperatura es demasiado alta/baja	Demasiado hielo en el condensador	Descongele el aparato
	El condensador está lleno de polvo	Póngase en contacto con el servicio técnico o con personal especializado
	Las puertas no se cierran correctamente	Compruebe que las juntas de la puerta no están dañadas
	El aparato está cerca de una fuente de calor o se ha interrumpido la ventilación del condensador	Elija un mejor lugar para colocar el aparato
	La temperatura ambiente es demasiado alta	Procure que haya una mejor ventilación o coloque el aparato en un lugar más fresco
	Alimentos no adecuados almacenados en el aparato	Retire los alimentos demasiado calientes, el ventilador no debe estar bloqueado
	El aparato está demasiado lleno	Disminuya la cantidad de alimentos almacenados.
El aparato hace ruidos extraños	Tuercas / tornillos flojos	Compruebe las tuercas y los tornillos y ajústelos
	El aparato no está en una posición estable o en una superficie plana	Compruebe la ubicación y cámbiela si es necesario
El aparato pierde agua	El aparato no está recto	Ajuste las patas a rosca hasta que el aparato se mantenga en una posición plana
	La apertura de vaciado está bloqueada	Limpie la apertura de vaciado
	El flujo de agua del desagüe está bloqueado	Limpie la base del aparato
	El contenedor de agua está dañado	Póngase en contacto con el servicio técnico o con personal especializado
	El dispositivo de aspiración está demasiado lleno	Vacíe el dispositivo de aspiración

## ESQUEMA DE INSTALACIÓN

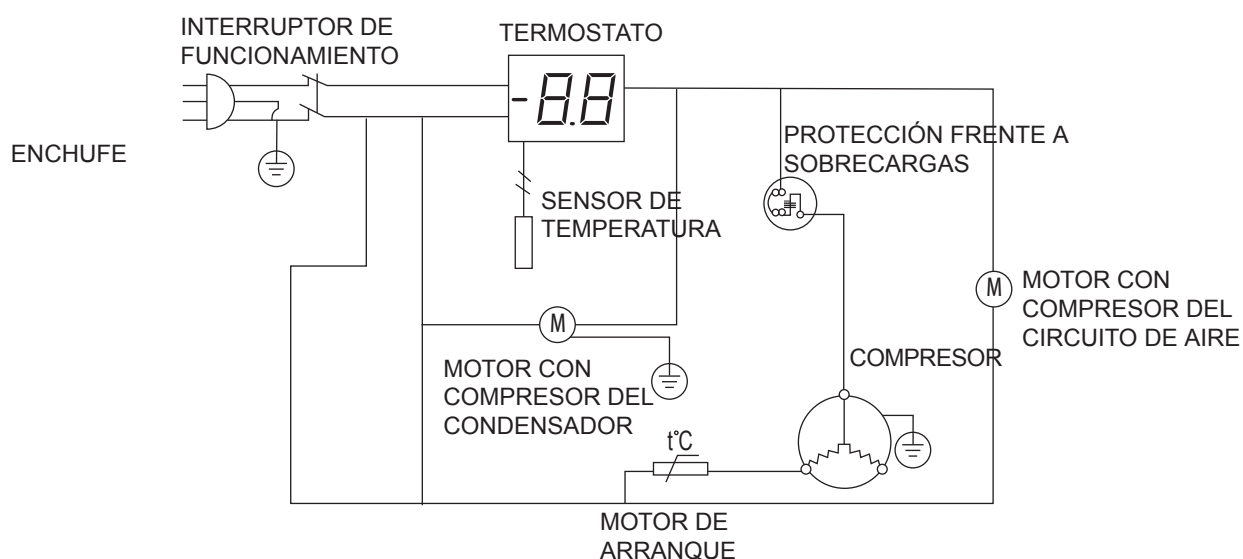

## DATOS TÉCNICOS

	SALADETTE
Entrada de alimentación nominal	220 W
Corriente nominal	1,6 A
Consumo de alimentación	2,9 kWh/24 h
Refrigerante	R600a(75 g) / R134a(165 g)
Clasificación climática	4 (10°C -32°C)
Frecuencia nominal	50 Hz
Tensión nominal	220-240 V
Volumen	245 l
Temperatura	0 - 8°C
Espuma	CP/IP
Peso neto / bruto	96 kg / 80 kg
Dimensiones (AnxAIxP)	900 x 880 x 700 mm / 1365 x 850 x 700mm
Ruido	62 dB(A)
Clase de protección contra sacudidas eléctricas:	I



ATENCIÓN: EL USO DE REFRIGERANTES INFLAMABLES R600A SUPONE PELIGRO DE INCENDIO Y EXPLOSIÓN.



Advertencia para la protección del medio ambiente



¡Los aparatos eléctricos desechables son materiales que no son parte de la basura doméstica! Por ello pedimos para que nos ayude a contribuir activamente en el ahorro de recursos y en la protección del medio ambiente entregando este aparato en los puntos de recogida existentes.

## ACCESORIOS OPCIONALES (NO SON PARTE DEL VOLUMEN DE SUMINISTRO)

Componente: cuatro ruedas

Colocación: Dos ruedas con frenos para fijar en la parte inferior delantera y dos ruedas sin frenos para fijar en la parte inferior trasera.

Procedimiento: siga los 8 pasos siguientes para cambiar las patas y las ruedas de la vitrina para ensaladas.

Atención:

Desenchufe el aparato de la toma principal antes de cambiarlo.

Asegure la elevación de horquilla antes de cambiarlo.

Asegure los cajones, estanterías, tapas y puertas antes de cambiarlo.

Vacíe el compartiendo antes de cambiarlo.

Bloquee el freno en la rueda tras cambiario.

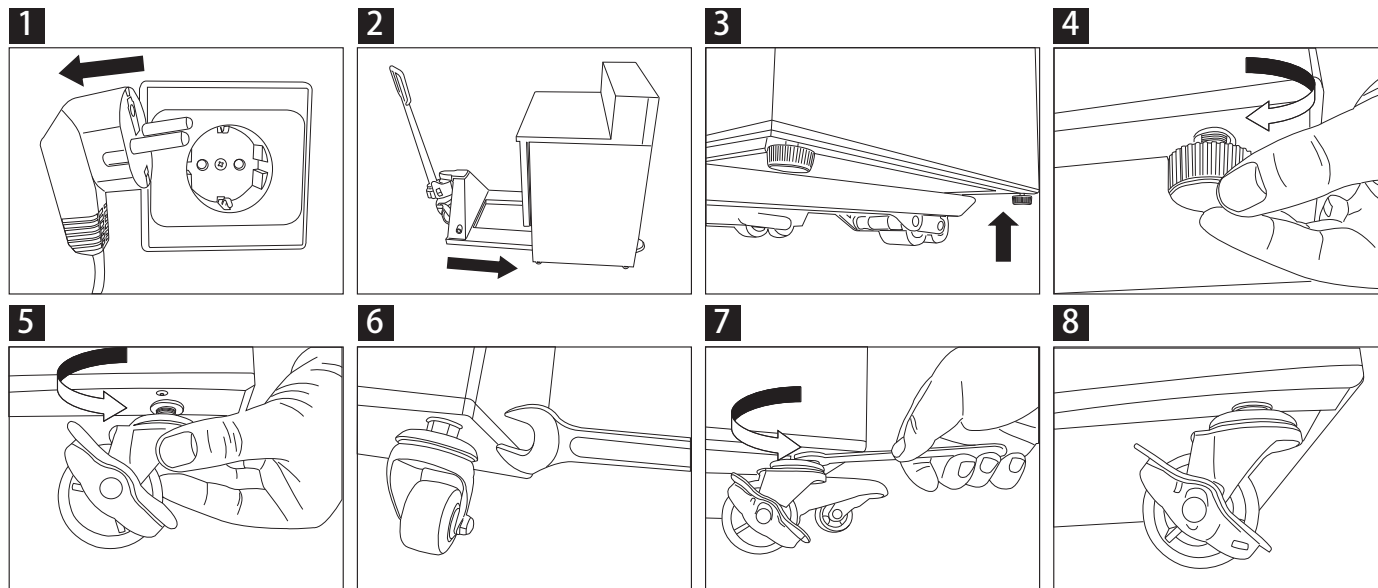

## GARANTÍA

Para este producto rige la garantía legal.

Las reclamaciones se deberán efectuar inmediatamente después de constatadas.

El derecho a reclamación se extingue si el comprador o un tercero manipulan agresivamente el aparato. Los daños resultantes de una manipulación o utilización inapropiada, por colocación o almacenamiento erróneo, por conexión o instalación inadecuada, o por causa de fuerza mayor u otras influencias externas, no quedan incluidos en la garantía. Recomendamos leer atentamente el Manual del Usuario, pues el mismo contiene importantes indicaciones.

El comprador deberá justificar su derecho a garantía presentando la factura de compra.

Advertencias:

1. Si su producto ya no funciona correctamente, entonces verifique primeramente todos los motivos posibles, como por ejemplo la interrupción de corriente o manipulación errónea.
2. Procure que su producto defectuoso vaya acompañado de los siguientes documentos correspondientes a cada caso:
  - factura de compra (imprescindible para ejecutar garantía)
  - designación / tipo / marca del aparato
  - descripción de la avería que haya tenido lugar, con indicación lo más detallada posible.

En caso de reclamación por garantía o averías, por favor diríjase personalmente a su distribuidor.

Уважаемый покупатель!

Благодарим Вас за покупку изделия марки . Как и все остальные изделия марки , настоящий прибор был разработан на основе новейших технических достижений и с использованием надежных и современных электрических / электронных компонентов.

Пожалуйста, прежде чем начинать работу с прибором, потратьте несколько минут на то, чтобы ознакомиться с настоящей инструкцией по эксплуатации.

Большое спасибо!



## СОДЕРЖАНИЕ

Обзор продукта .....	36
Правила техники безопасности .....	36 - 37
Монтаж .....	37
Монтаж полок .....	37
Эксплуатация .....	38
Хранение пищевых продуктов .....	38
Включить прибор .....	38
Открытие / закрытие крышки/выдвижного ящика .....	38
Предупреждение: пожалуйста, не выдвигайте ящик до конца, чтобы избежать повреждения. ....	38
Настройка температуры и контроль .....	38
Считывание показания температуры .....	38
Изменить температуру .....	38
Ручное размораживание .....	38
Чистка / уход и техническое обслуживание .....	39
Повседневное техническое обслуживание .....	39
Специальное техническое обслуживание .....	39
Уход за мрамором (модель: GPS1134/GPS1600) .....	39
Обработка ошибок .....	39
Схема соединений .....	40
Технические данные .....	40 - 41
Факультативные принадлежности (не содержатся в объеме доставки) .....	41
Гарантийное обязательство .....	42

## ОБЗОР ПРОДУКТА

Описание продукта
Холодильный шкаф
Холодильный шкаф – Гранитный верх
Салатная витрина с 4 выдвижными ящиками
Холодильный шкаф
Холодильный шкаф для сэндвичей и салатов

## ПРАВИЛА ТЕХНИКИ БЕЗОПАСНОСТИ



**ВАЖНО:** тщательно прочитайте данную инструкцию для Вашей личной безопасности, прежде чем использовать прибор. Хорошо храните данную инструкцию, чтобы в будущем иметь возможность воспользоваться ней.

Место установки прибора должно быть ровным и стабильным.

Монтаж и возможные ремонтные работы должны производиться "в" бюро обслуживания или квалифицированным специалистом. Никогда не снимайте собственноручно элементы управления или другие детали прибора.

Следуйте указанным ниже предписаниям и принятым нормам:

1. Нормы здоровья и безопасности на рабочем месте.
2. Положения противопожарных мероприятий.
3. IEE – предписания для электрических проводок.
4. Строительные правила.
5. Данный прибор был разработан для коммерческого использования.
6. НИКОГДА не используйте прибор на открытом воздухе.
7. НИКОГДА не производите собственноручно техобслуживающие работы с данным прибором.
8. НЕ используйте прибор, если он имеет повреждения. В случае сомнения обратитесь к Вашему бюро услуг.
9. Ни при каких обстоятельствах не используйте другие электрические приборы внутри данного прибора (например, отопительные приборы, приборы для изготовления льда (за исключением, если они определённо разрешены производителем)).

## ПРАВИЛА ТЕХНИКИ БЕЗОПАСНОСТИ

10. Обращайте внимание на то, чтобы отверстия вентилятора в конструкции прибора или встроенные, не блокировались.
11. Ни при каких обстоятельствах не пытайтесь механически или другим вспомогательным средством ускорять процесс размораживания (за исключением, если это было ясно одобрено производителем).
12. НИКОГДА не повреждайте холодильный цикл прибора.
13. НЕ становитесь на прибор, на полки или дверки прибора и НЕ цепляйтесь за них.
14. Обращайте внимание на то, чтобы пластиковые компоненты или дверные уплотнения НЕ вступали в контакт с маслами или жирами. Немедленно почистите их, если это так.
15. НИКОГДА не кладите в прибор горючие, взрывчатые или становящиеся летучими предметы, травящие составы, щелочи или другие жидкости.
16. Ни при каких обстоятельствах не храните в данном приборе медицинские вещества.
17. НИКОГДА не чистите прибор очистителями высокого давления.
18. Детям не разрешается играть с упаковочными материалами. Устраните пластик соответственно предписанию.
19. Бутылки с высокопроцентным спиртом должны быть плотнозакрывающимися и ложиться вертикально в морозильный шкаф.
20. Носите, храните и используйте прибор всегда в вертикальном положении. Для перенесения всегда беритесь за цоколь прибора.
21. Прежде чем чистить прибор, Вы должны обязательно выключать его и вытягивать штепсельную вилку.
22. В случае повреждения штепсельной вилки она должна немедленно замениться производителем, признанным бюро обслуживания или квалифицированным специалистом.
23. Данный прибор не разрешается эксплуатировать лицами с ограниченными физическими, сенсорными или умственными способностями, лицами с отсутствующим опытом и знаниями, а также несовершеннолетними, за исключением, если они находятся под надзором или получают указания от лица, несущего ответственность за их безопасность.
24. За детьми необходимо присматривать и им не разрешается играть с прибором.
25. Прибор разработан только для использования в доме. Он не должен устанавливаться вблизи водной струи и ни при каких обстоятельствах чиститься очистителями высокого давления.
26. Чтобы обеспечить безопасную эксплуатацию прибора, он должен монтироваться и эксплуатироваться, как описано в данной инструкции.
27. Ремонтные и техобслуживающие работы разрешается выполнять только бюро обслуживания или квалифицированному специалисту.
28. Доступ к холодильному агрегату должен держаться закрытым и ключ держаться подальше от детей.
29. Данный прибор не содержит взрывоопасных веществ, как, например, баллончик с горючим газом.
30. Максимальный вес наполнения витрины с роликовыми ножками составляет 80 кг.

## МОНТАЖ

- Распакуйте прибор. Обращайте внимание на то, чтобы полиэтиленовые защитные плёнки и защитные слои полностью снимались со всех поверхностей. Чтобы избежать ранений и предотвратить повреждения прибора, он должен распаковываться и монтироваться двумя людьми.
- Обращайте внимание на то, чтобы Вы устанавливали прибор на безопасном расстоянии от 20 см (7 дюймов) от стены или от других предметов, чтобы обеспечить достаточную подачу воздуха. Увеличьте безопасное расстояние, если прилегающий предмет имеет источник тепла.
- Выровняйте прибор посредством регулирования навинчивающихся ножек. Для избежания вибрации и развития шума прибор должен устанавливаться на ровной, прочной поверхности или на специальном цоколе.
- Окружающая температура на поверхности должна быть между +10°C и +32°C (Климатический класс: 4). Прибор не должен подвергаться прямому солнечному излучению. В прямой близости не должны находиться источники тепла, как например, печь или отопительный прибор.
- Обращайте внимание на то, чтобы вентиляция прибора функционировала надлежащим образом.
- Подача тока и источник питания должны совпадать с показаниями на фирменной табличке прибора. После установки розетка должна быть свободно доступной.
- Вставляйте и вынимайте штепсельную вилку надлежащим образом. Штепсельная вилка должна быть прочно вставленной. Во время вынимания держите одной рукой розетку и тяните штепсельную вилку другой рукой на блоке питания. Никогда не вытягивайте штепсельную вилку за кабель.
- Если прибор не используется длительный период времени, выключите его и вытяните штепсельную вилку. Почистите прибор и откройте дверцу и крышку для избежания образования запаха.
- Важно! Для Вашей безопасности обращайтесь внимание на то, чтобы прибор был заземлён надлежащим образом! Кабель данного прибора имеет провод заземления, а также штепсельную вилку с защитным контактом. Вставьте штепсельную вилку в розетку, заземлённую и монтированную надлежащим образом. Привлеките квалифицированного электрика или бюро обслуживания, если в предписаниях по заземлению состоит неясность. Если существуют сомнения относительно надлежащего заземления прибора, предоставьте проверку циркуляции тока квалифицированному электрику.
- Если сетевой кабель не достаёт до ближайшей розетки, измените или место установки, или пусть электрик вмонтирует розетку вблизи прибора.
- В случае отказа питания подождите минимум 3 минуты, прежде чем снова включать прибор, чтобы избежать повреждения компрессора.
- Не следует ставить на прибор теплообразующие устройства, например, микроволновую печь, тостер и т.д.

### Монтаж полок

Примечание: Если прибор хранился или транспортировался в неvertикальном положении, оставьте его вертикально постоять около 12 часов.

Примечание: Почистите вставные полки и внутреннюю часть прибора мыльной водой перед первым вводом в эксплуатацию.

Примечание: Это является решающим для полного стекания конденсата.

- Вмонтируйте комплект направляющих на желаемой высоте на обеих внутренних сторонах корпуса.
- Вставьте полки.
- Повторите процесс для оставшихся полок.

## ЭКСПЛУАТАЦИЯ

### Хранение пищевых продуктов

Соблюдайте следующие предписания, чтобы достичь как можно лучшего результата:

- Наполняйте прибор пищевыми продуктами только тогда, когда он достигнет предписанную рабочую температуру.
- Гастроёмкости должны всегда находиться в предусмотренных выдвижных ящиках, даже если ёмкости не применяются.
- Вынимание гастроёмкостей в значительной степени может снизить мощность прибора.
- Следите за тем, чтобы дверь, выдвижной ящик и крышка всегда были закрыты.
- Никогда не ставьте в прибор незакрытую, горячую пищу или жидкости.
- Пищевые продукты всегда должны быть хорошо упакованными или накрытыми.
- Вентиляторы внутри прибора нельзя блокировать.
- Двери/выдвижные ящики прибора не должны оставаться открытыми слишком долго.
- Максимальная нагрузка на полку/выдвижной ящик составляет 20 кг.
- Пищевые продукты в прилавке или в витрине должны находиться в ёмкостях. Они не должны храниться незапакованными.
- При наполнении свежей пищей и овощами образование инея на поверхности витрины является нормальным.

### Включить прибор

- Закрывайте двери/выдвижные ящики прибора.
- Сетевой выключатель должен находиться в положении (O). Вставьте сетевую вилку в подходящую розетку.
- Переключите сетевой выключатель в положение (I). Показывается настоящая температура внутри прибора.
- На панели управления на протяжении трех минут будет мигать символ ❄ для приостановки компрессора и следующим запуском.

### Открытие / закрытие крышки/выдвижного ящика

**ПРЕДУПРЕЖДЕНИЕ:** Сдвижная крышка не имеет блокирующего механизма. Сдвижная крышка должна всегда находиться в позиции „полуоткрыто“, прежде чем Вы её полностью откроете.

**Предупреждение:** Пожалуйста, не выдвигайте ящик до конца, чтобы избежать повреждения.

### Настройка температуры и контроль

#### Термостат

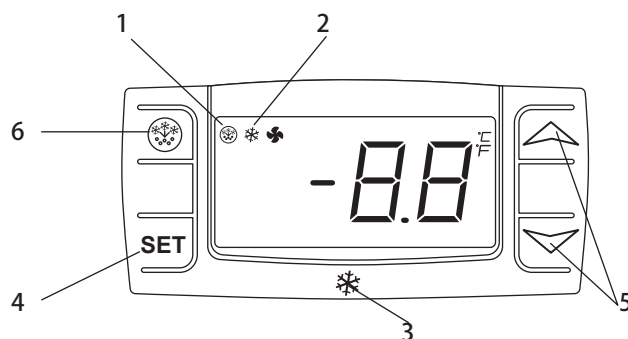

1. Лампа размораживания
2. Рабочая лампа компрессора
3. Цифровой термостат
4. Программируемая кнопка (только для технического обслуживания прибора)
5. Клавиши для настройки температуры
6. Ручная разморозка

### Считывание показания температуры

- Кратко нажмите клавишу SET. Показывается температура.
- Снова нажмите клавишу SET или подождите 5 секунд. Снова показывается нормальное показание режима работы.

### Изменить температуру

- Держите клавишу SET нажатой более двух секунд, чтобы установить новую величину.
- Показывается величина температуры и „°C“ начинает мигать.
- Чтобы изменить величину температуры, нажимайте стрелки „^“ (вверх) или „v“ (вниз) в течение 10 секунд.
- Чтобы сохранить новую величину температуры, нажмите клавишу SET или подождите 10 секунд.

### Ручное размораживание

Прибор автоматически осуществляет размораживание каждый 1 час.

**Примечание:** Процесс размораживания начинается с первым вводом прибора в эксплуатацию.

Для ручного размораживания действуйте следующим образом:

- Держите клавишу АВТАУUNG \*\* 5 секунд нажатой.
- Процесс размораживания начинается немедленно и загорается светодиодная лампа размораживания. Размораживание длится 20 минут.

**Примечание:** При ручном размораживании реле времени автоматически сбрасывается на нуль. Следующий автоматический процесс размораживания наступает через 12 часов после ручного размораживания.



## ЧИСТКА / УХОД И ТЕХНИЧЕСКОЕ ОБСЛУЖИВАНИЕ

### Повседневное техническое обслуживание

Выключайте прибор перед чисткой и вытягивайте штепсельную вилку.

- Чистите корпус и внутреннюю часть прибора как можно чаще.
- Вытирайте прибор влажной тряпочкой. Обращайте внимание на то, чтобы переключатель, панель управления, кабель и штепсельная вилка не стали мокрыми.
- Не применяйте для чистки агрессивные моющие средства. Они могли бы оставить вредные остатки. Применяйте исключительно мягкую мыльную воду.
- Чистите дверные уплотнения только водой.
- Обращайте внимание на то, чтобы вода для чистки никогда не проникала в электрические компоненты прибора.
- Никогда не чистите прибор водной струёй.
- После чистки вытрите прибор насухо мягкой тряпочкой.
- Обращайте внимание на то, чтобы вода для чистки не затекла через выпускное отверстие в выпарной резервуар.
- Осторожно чистите обратную сторону прибора.
- Ремонтные работы должны производиться бюро в обслуживания или квалифицированным специалистом.
- Если прибор не используется длительный период времени, установите силовой выключатель в позицию AUS и вытяните штепсельную вилку. Опорожните все охлаждаемые отделения и основательно почистите прибор.

### Специальное техническое обслуживание

Следующие указания являются действительными для специалистов

#### Регулярные меры

- Регулярно чистите конденсатор подходящим вспомогательным средством (пылесос или мягкая щётка).
- Чистка конденсатора продлевает время эксплуатации прибора.
- Предоставьте чистку конденсатора квалифицированному специалисту.
- Электрические соединения не должны быть слабыми.
- Проверьте, чтобы термостат и датчик функционировали надлежащим образом.
- Ключ от распределительного шкафа должен храниться за пределами досягаемости для детей.
- Открывать замок только ключом.

#### Уход за мрамором

- Не следует чистить рабочую поверхность при помощи чистящих порошков или теплого мыльного раствора.
- Не следует ставить на рабочую поверхность горячие и подвижные предметы.
- Крошки и остатки продуктов следует вытирать как можно скорее (а также жидкости, в первую очередь лимонный сок или уксус)
- Во избежание повреждения рабочей поверхности рекомендуется использовать разделочную доску.
- После чистки следует тщательно вытирать поверхность мягким полотенцем.

## ОБРАБОТКА ОШИБОК

Если Ваш прибор работает со сбоями, проверьте следующие пункты:

Сбой	Возможная причина	Помощь
Прибор не функционирует	Прибор не включен	Проверьте, вставлена ли вилка и включен ли прибор
	Штепсельная вилка и кабель повреждены	Свяжитесь с бюро услуг или квалифицированным специалистом
	Перегорел предохранитель в кабеле	Замените предохранитель (Штепсельная вилка британского стандарта)
	Подключение к сети	Проверьте подключение к сети
	Неправильный внутренний монтаж схемы	Свяжитесь с бюро услуг или квалифицированным специалистом
Прибор включается, но температура слишком высокая/низкая	Слишком много льда в испарителе	Разморозьте прибор
	Конденсатор загрязнён пылью	Свяжитесь с бюро услуг или квалифицированным специалистом
	Дверцы закрываются ненадлежащим образом	Проверьте дверные уплотнения на повреждения
	Прибор находится вблизи источника тепла или прерван поток воздуха к конденсатору	Выберите наиболее подходящее местоположение прибора
	Температура окружающей среды слишком высокая	Позаботьтесь о лучшей вентиляции или выберите более прохладное место для прибора
	В приборе хранились непригодные пищевые продукты	Выньте слишком горячие пищевые продукты; вентилятор не должен блокироваться
Прибор переполненный	Уменьшите количество хранящихся пищевых продуктов	
Прибор необычно шумно работает	Неплотные гайки/ болты	Проверьте болты и гайки и затяните их при необходимости
	Прибор не стоит ровно и стабильно	Проверьте местоположение и измените его, если необходимо
Прибор теряет воду	Прибор стоит ненадлежащим образом горизонтально	Отрегулируйте навинчивающиеся ножки, пока прибор не будет ровно стоять
	Сливное отверстие заблокировано	Почистите сливное отверстие
	Заблокирован поток воды к стоку	Почистите дно прибора
	Резервуар для воды повреждён	Свяжитесь с бюро услуг или квалифицированным специалистом
	Улавливающее устройство переливается через край	Опорожните улавливающее устройство



## СХЕМА СОЕДИНЕНИЙ

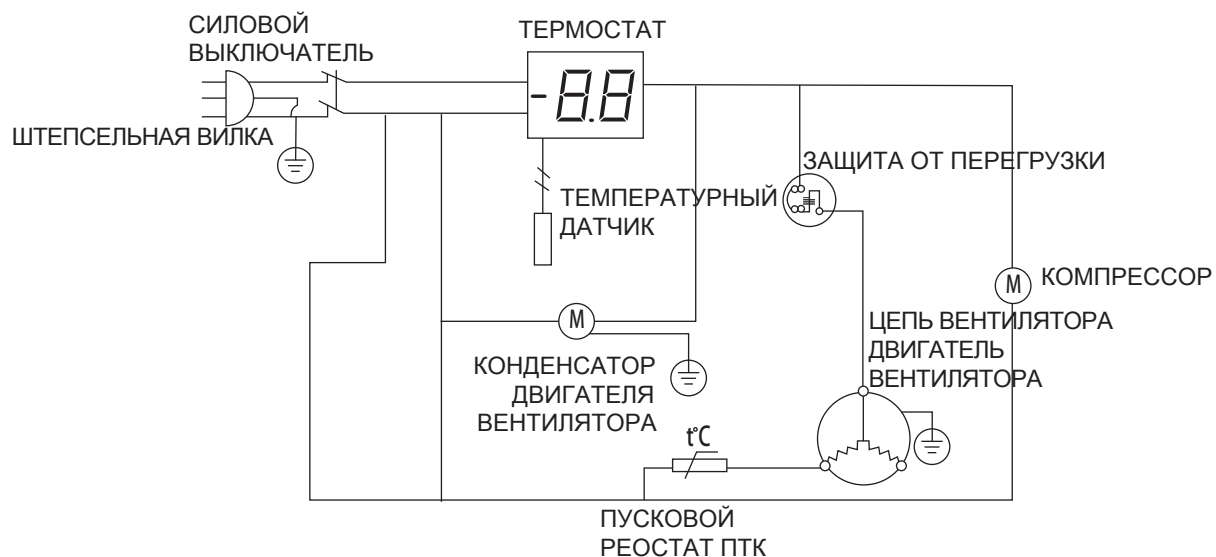

## ТЕХНИЧЕСКИЕ ДАННЫЕ

	SALADETTE
Номинальная мощность	220 Вт
Номинальный ток	1,6 А
Расход энергии	2,9 кВт*ч/24 ч
Хладагент	R600a(75 г) / R134a(165 г)
Климатическая классификация	4 (от +10°C до +32°C)
Номинальная частота	50 Гц
Номинальное напряжение	220-240 В
Объем	245 л
Температура	от 0 до +8°C
Вспениватель	СР/IP
Вес брутто/нетто	96 кг / 80 кг
Размеры (ШxВxГ)	900 x 850 x 700 мм / 1365 x 850 x 700 мм
Уровень шума	62 dB(A)
Защита от удара электрическим током	I

## ТЕХНИЧЕСКИЕ ДАННЫЕ



ВНИМАНИЕ: ВО ВРЕМЯ ПРИМЕНЕНИЯ ГОРЮЧЕГО ХЛАДАГЕНТА R600A ЕСТЬ ОПАСНОСТЬ ПОЖАРА И ВЗРЫВА



Указания по защите окружающей среды



Старые электроприборы представляют собой совокупность технических материалов и поэтому не могут быть утилизированы с бытовыми отходами! Поэтому мы хотели бы попросить Вас активно поддержать нас в деле экономии ресурсов и защиты окружающей среды и сдать этот прибор в приемный пункт утилизации (если таковой имеется).

## ФАКУЛЬТАТИВНЫЕ ПРИНАДЛЕЖНОСТИ (НЕ СОДЕРЖАТСЯ В ОБЪЁМЕ ДОСТАВКИ)

Комплектующие: четыре ролика (закрепите два ролика со стопором в передней нижней части и два ролика без стопоров в задней нижней части).

Порядок действий: Выполните 8 описанных далее шагов для замены роликов.

Осторожно: Пожалуйста, прежде чем выполнять замену, выньте вилку из розетки.

Прежде чем выполнять замену, заблокируйте вилочный погрузчик.

Заблокируйте все выдвижные ящики, полки, крышку и дверки до начала выполнения замены.

Выньте все из холодильного шкафа до начала выполнения замены.

После выполнения замены заблокируйте фиксаторы роликов.

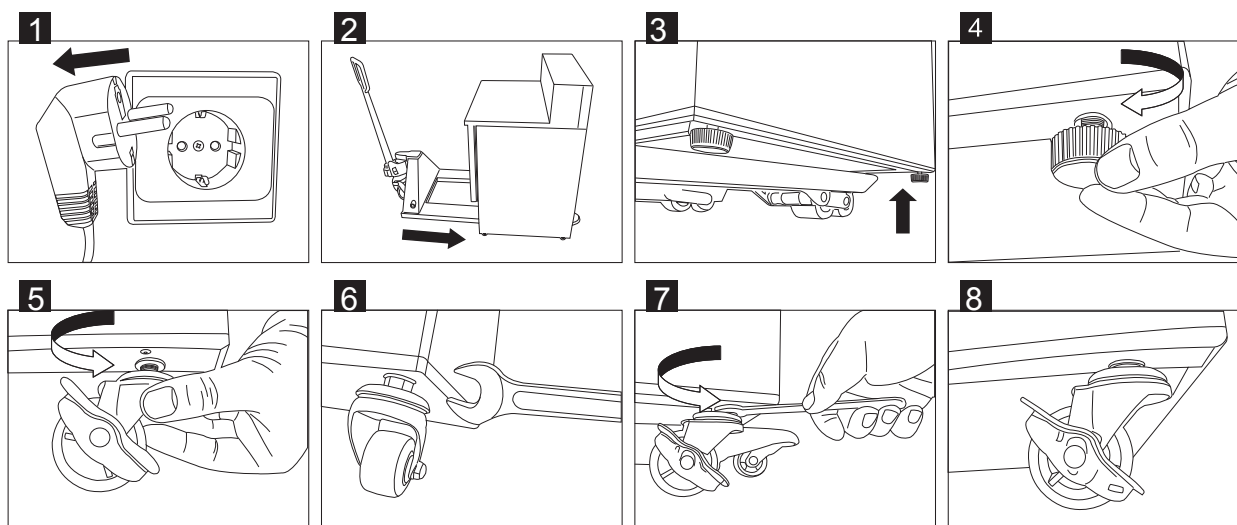

## ГАРАНТИЙНОЕ ОБЯЗАТЕЛЬСТВО

Для данного изделия существует обязательная по закону гарантия.

Производитель предоставляет гарантию на безупречную работу изделия в течение 12 месяцев со дня покупки, при соблюдении следующих условий:

Все недостатки, связанные с дефектами материала и производства, во время действия гарантийного срока устраняются бесплатно. Осветительные элементы под гарантию не попадают. Рекламации должны предъявляться сразу после выявления дефекта. Гарантия исключается при вмешательстве покупателя либо третьих лиц.

На ущерб, вызванный ненадлежащим обращением, обслуживанием, неправильной установкой или содержанием, неквалифицированным подключением или инсталляцией, а также форс-мажорными обстоятельствами или другими внешними влияниями, гарантийные обязательства не распространяются. Мы оставляем за собой право, при получении рекламации, отремонтировать или заменить неисправные детали, либо обменять изделие. Замененные детали переходят в нашу собственность.

На основе гарантии невозможны любые дальнейшие претензии. Право на гарантию покупатель обязан доказать, предъявив кассовый чек. Данная гарантия действительна в той стране, в которой он был куплен.

Указания:

1. Если прибор перестал правильно функционировать, просим сначала проверить, нет ли для этого других причин, как например, прерванное электроснабжение или неправильное обращение.
2. Позаботьтесь, пожалуйста, о том, чтобы вместе с Вашим неисправным прибором были предъявлены следующие документы:
  - Кассовый чек
  - Гарантийный талон
  - Описание обнаруженного недостатка.

По поводу гарантийного обслуживания и ремонта следует обращаться в сервисную службу, указанную Продавцом.

Kære kunde,

tillykke med købet af dette nye produkt. Som alle produkter fra er også dette produkt blevet udviklet ud fra den nyeste tekniske viden med anvendelse af de mest driftsikre og moderne elektriske/elektroniske komponenter.

Brug et par minutter til at læse denne betjeningsvejledning igennem, inden apparatet tages i brug.

På forhånd tak!



## INDHOLDSFORTEGNELSE

Produktoversigt.....	43
Sikkerhedsanvisninger.....	43
Montage .....	44
Montage af hylder .....	44
Drift.....	45
Opbevaring af fødevarer .....	45
Tænde for apparatet .....	45
Åbning / Lukning af låget på skuffen .....	45
Temperaturindstilling og -kontrol .....	45
Aflæsning af temperatur .....	45
Ændring af temperatur .....	45
Manuel afrimning .....	45
Rengøring og vedligeholdelse.....	46
Rutinemæssig vedligeholdelse .....	46
Speciel pleje .....	46
Marmorpleje .....	46
Fejlsøgning.....	47
Diagram.....	47
Tekniske data.....	48
Yderligere tilbehør (medfølger ikke i leveringen) .....	49
Garantiydelse.....	49

## PRODUKTOVERSIGT

Artikelbeskrivelse
Saladette
Saladette - Granittop
Saladette med 4 skuffer
Saladette - Top af rustfrit stål
Sandwich - saladette

## SIKKERHEDSANVISNINGER



**VIGTIGT** Læs venligst denne brugsanvisning nøje igennem, inden ibrugtagning af apparatet. Gem brugsanvisningen til senere brug.

Apparatet skal opstilles på en jævn og stabil overflade.

Montage og eventuelle reparationer skal udføres af en kvalificeret fagmand. Fjern aldrig selv betjeningselementer eller andre dele af apparatet.

Apparatet skal overholde de nationale bestemmelser vedrørende følgende punkter:

1. Sundheds- og sikkerhedsstandarder på arbejdspladsen.
2. Brandsikkerhedsbestemmelser.
3. IEE – direktiver for elektriske ledninger.
4. Byggebestemmelser.
5. Dette apparat er designet til kommercielt brug.
6. Apparatet må ikke benyttes udendørs.
7. Foretag aldrig selv vedligeholdelsesarbejder på dette apparat.
8. Anvend ikke apparatet, hvis det er beskadiget. Henvend dig til din kundetjeneste i tvivlstilfælde.
9. Anvend under ingen omstændigheder andre elektriske apparater inden i dette apparat (f.eks. varmeelementer, is-maskiner (medmindre det er udtrykkeligt tilladt af fabrikanten).

## SIKKERHEDSANVISNINGER

10. Sørg for, at ventilationsåbningerne på apparatet ikke blokeres.
11. Forsøg under ingen omstændigheder at fremskynde afrimningen med mekaniske eller andre hjælpemidler (medmindre det er udtrykkeligt tilladt af fabrikanten).
12. Apparatets afkølingskredsløb må ikke beskadiges.
13. Stå IKKE på apparatet, hylderne eller dørene og hold Dem IKKE fast derved.
14. Sørg for, at de forskellige plastikkomponenter eller tætningslisten ved døren ikke kommer i kontakt med olie eller fedt. Skulle dette dog ske, skal disse rengøres med det samme.
15. Sæt aldrig brændbare, eksplosive eller flygtige genstande, ætsemidler, alkali eller andre væsker ind i apparatet.
16. Lægemidler må under ingen omstændigheder opbevares i apparatet.
17. Apparatet må aldrig rengøres med en højtryksrensers.
18. Børn må ikke lege med forpakkingsmaterialet. Plastik skal bortskaffes i henhold til miljøbestemmelserne.
19. Flasker med højprocents-alkohol skal have tætsluttende prop, og stilles lodret i kølerummet.
20. Apparatet skal altid bæres, opbevares og betjenes i lodret position. Hold altid apparatet ved soklen, når du flytter det.
21. Sluk for apparatet og træk stikket ud af stikkontakten, inden rengøring.
22. Ødelagte stik skal udskiftes af din forhandler, kundetjenesten eller en kvalificeret fagmand.
23. Dette apparat er ikke egnet til brug af personer med reduceret fysiske, åndelige og sensoriske færdigheder eller manglende erfaring og/eller viden (børn indbefattet), undtaget hvis de er under opsyn af en voksen eller er blevet sat ind i, hvordan apparatet skal anvendes.
24. Børn bør holdes under opsyn, så de ikke leger med apparatet.
25. Dette apparat er udelukkende designet til brug i hjemmet. Apparatet må ikke opstilles i nærheden af en vandstråle, eller rengøres med en højtryksrensers.
26. For at garantere en sikker drift af apparatet, skal det opstilles og tilsluttes som beskrevet i denne brugsanvisning.
27. Reparationer og vedligeholdelsesarbejder må kun udføres af en kundetjeneste eller en kvalificeret fagmand.
28. Tilgangen til køleaggregatet skal holdes låst, og nøglen skal opbevares uden for børns rækkevidde.
29. I dette apparat må der ikke opbevares eksplosive stoffer, som f.eks. aerosolbeholdere med brændbart drivgas.
30. Maksimal vægtfor saladetten med hjuler 80 kg.

## MONTAGE

- Pak apparatet ud. Fjern alle plastikfolier og beskyttelseslag fra overfladen. For at undgå tilskadekommelse samt skader på apparatet, bør det tages ud af forpakningen og opstilles af to personer.
- Sørg for, at der er en sikkerhedsafstand på 20 cm til vægge eller andre genstande for at garantere tilstrækkelig lufttilførsel. Forøg sikkerhedsafstanden hvis den tilgrænsende genstand indeholder en varmekilde.
- Nivellér apparatet ved at justere højden på fødderne. For at undgå vibrationer og støj, skal apparatet opstilles på en jævn og stabil overflade eller på en speciel sokkel.
- Omgivelsestemperaturen på opstillingsstedet bør være imellem 10 °C og 32 °C (klimaklasse:4). Der må ikke være varmekilder, som f.eks. en ovn eller en radiator i nærheden af apparatet.
- Sørg for, at apparatets ventilation fungerer korrekt.
- Strømforsyning og -spænding skal stemme overens med apparatets typeskilt. Stikkontakten må ikke blokeres.
- Stik stikket rigtigt i stikkontakten. Stikket skal sidde rigtigt fast i stikkontakten. Når du trækker stikket ud af kontakten, skal du holde fast i kontakten med den ene hånd og trække i stikket med den anden hånd. Træk aldrig i ledningen.
- Træk stikket ud af kontakten, hvis apparatet ikke skal bruges i længere tid samt ved rengøring. Rengør apparatet, og åbn døren og låget for at undgå dannelse af lugt.
- Vigtigt! Sørg for, at apparatet er rigtigt jordet! Apparatets ledning er udstyret med en jordforbindelse samt et sikkerhedsstik. Stik stikket i et rigtigt installeret og jordet stikkontakt. Spørg en kvalificeret elektriker eller kundetjenesten til råds, hvis du er i tvivl. I tilfælde af tvivl om korrekt jording af apparatet, skal du lade en kvalificeret elektriker kontrollere strømkredsløbet.
- Hvis ledningen ikke kan nå den næste stikkontakt, skal du enten ændre placeringen af apparatet, eller lade en elektriker anbringe en stikkontakt i nærheden af apparatet.
- Ved strømafbrydelse skal du vente i mindst 3 minutter, inden du tænder for apparatet igen for at undgå beskadigelse på kompressoren.
- Stil ikke varmeafgivende apparater, som f.eks. mikrobølgeapparater, toaster osv. på apparatet.

### Montage af hylder

Bemærk: Hvis apparatet ikke er blevet opbevaret eller transporteret i lodret position, skal du lade det stå lodret i ca. 12 timer inden ibrugtagning.

Bemærk: Rengør hylderne og indersiden af apparatet med sæbevand inden ibrugtagning.

Bemærk: Dette er afgørende for fuldstændig afdrypning af kondensvand.

- Anbring et sæt styreskinner i den ønskede højde på begge indersider af kabinettet.
- Skub hylderne ind.
- Gentag proceduren for de andre hylder.

## DRIFT

### Opbevaring af fødevarer

Overhold følgende anvisninger for at opnå det bedste mulige resultat:

- Fyld først apparatet op med fødevarer, når det har nået den foreskrevne driftstemperatur.
- GN-beholderen skal altid være på den foreskrevne plads, også selvom den ikke bliver brugt. Hvis GN-beholderen tages ud, reduceres apparatets kapacitet betydeligt.
- Sørg for, at døren, skufferne og låget altid er lukkede.
- Stil aldrig åbne og varme føde- og drikkevarer i apparatet.
- Fødevarerne skal altid være godt pakket og tildækket.
- Ventilatorerne i apparatet må ikke blokeres.
- Dørene/skufferne på apparatet må ikke være åbne i for lang tid.
- Maksimumvægt for hylderne/skufferne er 20 kg.
- Fødevarerne skal være indesluttet i beholdere. Fødevarerne må ikke opbevares uden forpakning.
- Ved lagring af friske fødevarer og grøntsager det normalt at der dannes rim på saladettens overflade.

### Tænde for apparatet

- Luk apparatets døre/skuffer.
- Strømkontakten skal være i (O) position. Sæt stikket i en egnet stikdåse.
- Sæt kontakten i position (I) . Den nuværende temperatur vises.
- På betjeningsfeltet blinker symbolet ❄ i tre minutter for at standse kompressoren inden en genstart.

### Åbning / Lukning af låget på skuffen

ADVARSEL Skydelåget har ingen lukkemekanisme. Skydelåget skal altid være i positionen „halvåben“, inden du kan åbne låget helt.  
ADVARSEL: Træk ikke skufferne helt ud for at undgå tilskadekommelse.

### Temperaturindstilling og -kontrol Termostaten

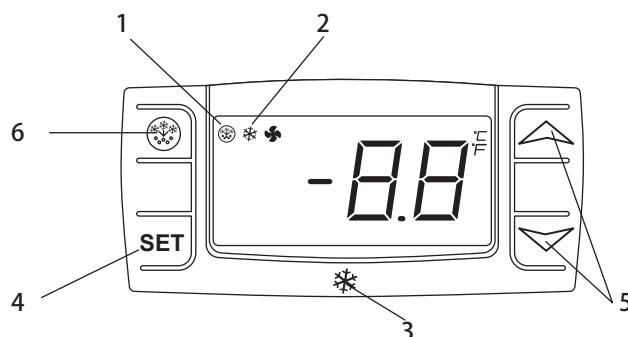

1. Indikatorlampe for afrimning
2. Indikatorlampe for kompressordrift
3. Digital termostat
4. Programmeringstaste (kun ved vedligeholdelse af apparatet)
5. Knapper til temperaturindstilling
6. Manuel afrimning

### Aflæsning af temperatur

- Tryk kort på SET-knappen. Den nuværende temperatur vises.
- Tryk igen på SET-knappen, eller vent i 5 sekunder. Den normale driftsindikator vises igen.

### Ændring af temperatur

- Hold SET-knappen nede i mindst to sekunder for at indstille en ny værdi.
- Temperaturværdien vises, og „°C“ begynder at blinke.
- Tryk på pilene „ ^ ” (op) eller „ v ” (ned) inden for 10 sekunder.
- For at gemme den nye temperaturværdi, skal du enten trykke på SET -knappen eller vente i 10 sekunder.

### Manuel afrimning

Apparatet foretager hver time automatisk en afrimningsproces.

Bemærk: Tidsindstillingen for afrimning begynder ved første ibrugtagning af apparatet.

Gå frem som følger ved manuel afrimning:

- Hold afrimningsknappen\*\*nede i 5 sekunder.
- Afrimningsproceduren starter, og indikatorlampen lyser. Afrimningen varer 20 minutter.

Bemærk: Ved manuel afrimning stilles tidsindstillingen automatisk tilbage til nul. Den næste automatiske afrimningsproces starter 12 timer efter den manuelle afrimning.

## RENGØRING OG VEDLIGEHOLDELSE

### Rutinemæssig vedligeholdelse

Sluk for apparatet, og træk stikket ud inden rengøring.

- Rengør kabinettet og indersiden af apparatet så ofte som muligt.
- Rengør apparatet med en fugtig klud. Sørg for, at afbryderne, betjeningspanelet, ledningen og stikket ikke bliver våde.
- Brug ikke aggressive rengøringsmidler. Disse kan efterlade skadelige rester. Brug kun mildt sæbevand.
- Tætningslisten må kun rengøres med vand.
- Sørg for, at der ikke trænger vand ind i elektriske komponenter.
- Apparatet må aldrig rengøres med en højtryksrens.
- Tør apparatet af med en blød klud efter rengøring.
- Sørg for, at der ikke trænger vand ned igennem åbningen til fordampningsskålen.
- Rengør forsigtigt bagsiden af apparatet.
- Reparationer skal udføres af kundetjenesten eller af en kvalificeret fagmand.
- Stil effektafbryderen til position FRA og træk stikket ud af kontakten, hvis apparatet ikke skal bruges i længere tid. Tøm alle kølerum, og rengør apparatet grundigt.

### Speciel pleje

Følgende anvisninger gælder for fagmænd

#### Regelmæssig procedure

- Rengør kondensatoren med jævne mellemrum med et egnet hjælpemiddel (støvsuger eller blød børste).
- Rengøring af kondensatoren forlænger apparatets levetid.
- Lad en kvalificeret fagmand rengøre kondensatoren.
- Elektriske forbindelser må ikke være løse.
- Kontrollér, at termostaten og sensoren fungerer korrekt.
- Nøglen til elskabet skal opbevares uden for børns rækkevidde.
- Låsen må kun åbnes med nøglen.

#### Marmorpleje

- Arbejdsoverfladen må ikke vaskes med slibende stoffer eller rengøringsmidler. Brug varmt vand med lidt sæbelud.
- Varmt og frossen materiale må ikke stilles på arbejdsoverfladen.
- Tør spildte fødevarer af så hurtigt som muligt (specielt væsker som f.eks. citronsaft eller eddike)
- Det anbefales at anvende et hakkebræt for at undgå beskadigelser på arbejdsoverfladen.
- Tør overfladen grundigt af med en blød klud efter rengøring.



## FEJLSØGNING

Kontrollér følgende punkter ved fejl på apparatet:

Fejlfunktion	Mulig årsag	Løsning
Apparatet virker ikke	Apparatet er ikke tændt	Kontrollér, at apparatet er tilsluttet og tændt
	Stik og ledning er beskadiget	Kontakt din kundetjeneste eller en kvalificeret fagmand
	Sikringen i ledningen er gået	Skift sikring
	Strømforsyning	Kontrollér strømforsyningen (UK Stik)
	Forkert indvendig ledningsføring	Kontakt din kundetjeneste eller en kvalificeret fagmand
Apparatet kan tændes, men temperaturen er for høj/lav	For meget is i fordampningsskålen	Afrim apparatet
	Kondensatorer er støvet	Kontakt din kundetjeneste eller en kvalificeret fagmand
	Døren lukker ikke rigtigt	Kontrollér tætningslisten for beskadigelse
	Apparatet befinder sig i nærheden af en varmekilde, eller lufttilførslen til kondensatoren er blokeret	Vælg en bedre placering for apparatet
	Omgivelsestemperaturen er for høj	Sørg for en bedre lufttilførsel, eller vælg en køligere plads til apparatet
	Der er blevet opbevaret uegnede fødevarer i apparatet	Fjern for varme fødevarer. Ventilatoren må ikke blokeres
	Apparatet er for fuldt	Nedsæt mængden af opbevarede fødevarer
Apparatet larmer usædvanligt meget	Løse møtrikker/skruer	Kontrollér møtrikker og skruer, og spænd disse fast om nødvendigt
	Apparatet står ikke på en jævn og stabil overflade	Kontrollér placeringen, og skift placering om nødvendigt
Der løber vand ud af apparatet	Apparatet står ikke vandret	Indstil fødderne, så apparatet står vandret
	Afløbsåbningen er blokeret	Rengør afløbsåbningen
	Vandafløbet er blokeret	Rengør bunden af apparatet
	Vandbeholderen er beskadiget	Kontakt din kundetjeneste eller en kvalificeret fagmand
	Vandet i opsamlingsbakken løber ud	Tøm opsamlingsbakken

## DIAGRAM

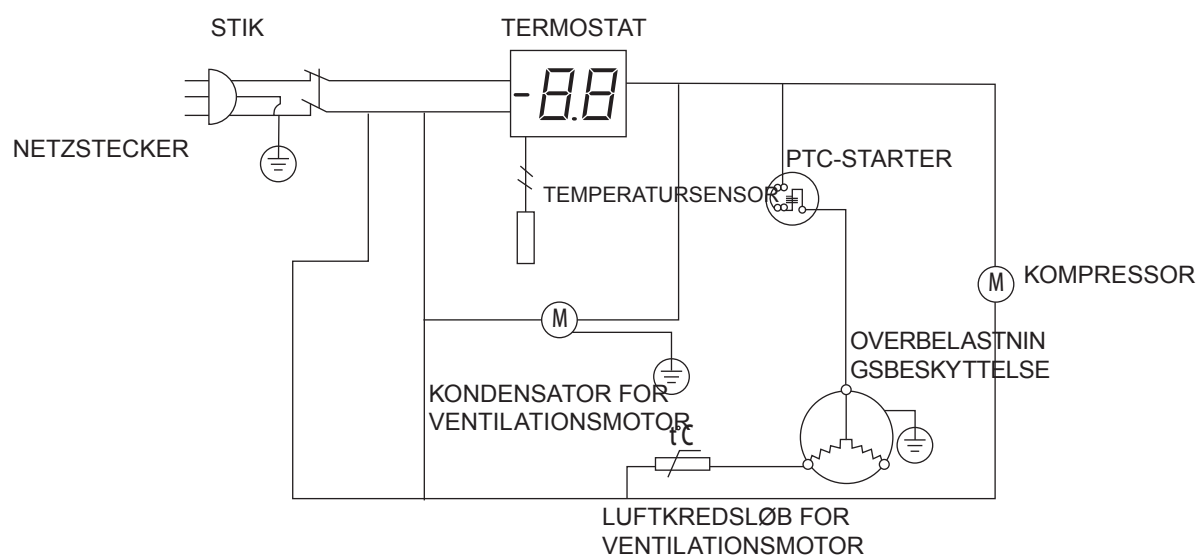

## TEKNISKE DATA

	SALADETTE
Forbrug	220 W
Strømstyrke	1,6 A
Energiforbrug	2,9 kWh/24 h
Kølemiddel	R600a(75 g) / R134a(165 g)
Klimaklasse	4 (10°C -32°C)
Driftsfrekvens	50 Hz
Driftsspænding	220-240 V
Volumen	245 l
Temperatur	0 - 8°C
Skumdannende middel	CP/IP
Brutto-/Nettovægt	96 kg / 80 kg
Dimensioner (B x H x D)	900 x 850 x 700 mm / 1365 x 850 x 700 mm
Støjniveau	62 dB(A)
Beskyttelse mod elektrisk stød	I



OBS: VED ANVENDELSE AF DET BRANDBARE KØLEMIDDEL R600a ER DER RISIKO FOR BRAND OG EKSPLOSION.



### Anvisninger om miljøbeskyttelse



Kasserede elektriske apparater indeholder materiale, der kan genbruges, og bør derfor aldrig smides væk som almindeligt affald. Når dette apparat skal kasseres, vil vi derfor opfordre Dem til at aflevere det på et egnet opsamlingssted, hvis et sådant findes, og således være med til at bevare ressourcer og beskytte miljøet.

## YDERLIGERE TILBEHØR (MEDFØLGER IKKE I LEVERINGEN)

De enkelte dele: Fire hjul (fastgør to hjul med bremse på undersiden foran og to hjul uden bremse bagved).

Fremgangsmåde: Følg nedenstående 8 trin for udskiftning af hjulene.

Obs: Træk stikket ud af stikkontakten, inden du udskifter hjulene.

Kil gaffeltrucken fast, inden du begynder med udskiftningen.

Lås alle skuffer, låg og døre, inden du begynder med udskiftningen.

Tøm skabet, inden du begynder med udskiftningen.

Lås bremserne efter udskiftningen.

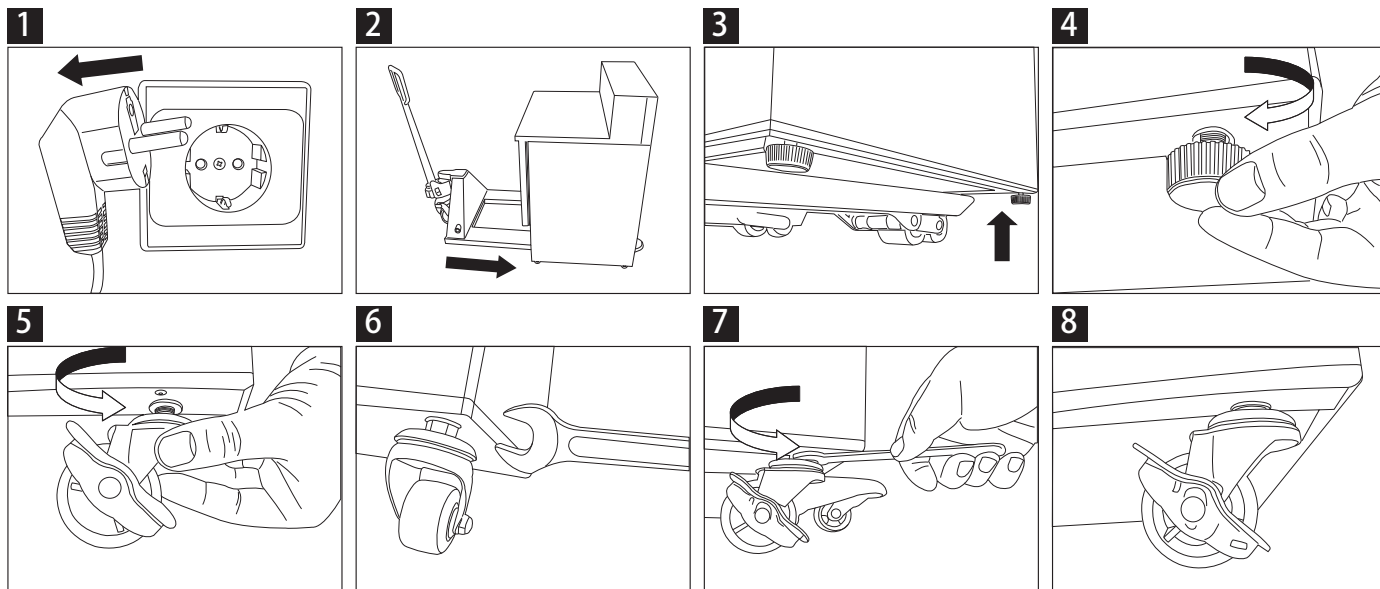

## Garantiydelse

For dette produkt gælder den lovlige garantiydelse.

Reklamationer skal meldes umiddelbart efter konstatering.

Garantiydelseskrav bortfalder ved indgreb fra købers eller tredje persons side. Skader, der opstår ved ufagmæssig behandling eller betjening, ved forkert opstilling eller betjening, ved forkert opstilling eller opbevaring, ved ufagmæssig tilslutning eller installation såvel som force majeure eller andre ydre indflydelser, falder ikke under garantien. Vi anbefaler at læse betjeningsvejledningen opmærksomt igennem, da deri er indeholdt vigtige henvisninger.

Garantiydelseskrav skal bevises af køber ved forelæggelse af salgskvittering.

Henvisninger:

1. Skulle Deres produkt ikke længere fungere rigtigt, skal De først kontrollere, om andre grunde som f.eks. strømsvigt eller forkert håndtering er årsagen.
2. Bemærk, at De skal vedlægge hhv. holde følgende dokumenter parat ved Deres defekte produkt:
  - salgskvittering
  - apparatbetegnelse / type / mærke
  - beskrivelse af den opståede fejl med muligt nøjagtig fejlangivelse.

Ved garantiydelseskrav eller fejl skal De venligst henvende Dem personligt til Deres salgssted.

Estimada Cliente  
Estimado Cliente

Damos-lhe os parabéns pela compra deste produto. Como todos os produtos da também este foi desenvolvido com base nos mais modernos conhecimentos técnicos, utilizando-se no seu fabrico os componentes eléctricos/electrónicos mais modernos e fiáveis.

Antes de colocar o aparelho em funcionamento, disponha de alguns minutos para ler as seguintes instruções de utilização.

Muito Obrigado!



## ÍNDICE

Visão geral do produto.....	50
Instruções de segurança.....	50
Montagem.....	51
Montagem das prateleiras.....	51
Operação.....	52
Conservação de alimentos.....	52
Ligar o aparelho.....	52
Abrir / fechar a tampa/a gaveta.....	52
Regulação da temperatura e controlo.....	52
Ler a temperatura.....	52
Alterar a temperatura.....	52
Descongelamento manual.....	52
Limpeza / cuidados e manutenção.....	53
Manutenção de rotina.....	53
Manutenção especial.....	53
Conservação da mármore.....	53
Resolução de problemas.....	54
Plano de ligações.....	54
Dados técnicos.....	55
Acessórios opcionais (não incluído no âmbito de fornecimento).....	56
Garantia.....	56

## VISÃO GERAL DO PRODUTO

Descrição do artigo
Bancada fria
Saladete – Tampo de Granito
Saladete 4 compartimentos
Saladete – Tampo em Aço inox
Vitrina refrigerada para sanduíches e saladas

## INSTRUÇÕES DE SEGURANÇA



**IMPORTANTE:** Leia cuidadosamente estas instruções para sua segurança pessoal, antes de colocar o aparelho em funcionamento. Guarde este manual para poder consultá-lo futuramente, se necessário.

O local de colocação do aparelho deve ser plano e estável.

A montagem e os possíveis trabalhos de reparação devem ser efectuados pelo serviço de apoio ao cliente ou por um técnico qualificado. Nunca retire elementos de comando ou outras peças do aparelho por sua iniciativa.

Nos seguintes pontos, o aparelho tem de cumprir as disposições nacionais:

1. Normas de saúde e segurança no local de trabalho.
2. Normas de protecção contra incêndio.
3. IEE – normas sobre cablagem eléctrica.
4. Normas de construção.
5. Este aparelho foi concebido para uso comercial.

## INSTRUÇÕES DE SEGURANÇA

6. NUNCA utilize o aparelho ao ar livre.
7. NUNCA efectue trabalhos de manutenção neste aparelho por sua iniciativa.
8. NÃO utilize o aparelho se o mesmo estiver danificado. Em caso de dúvida, consulte o seu serviço de apoio ao cliente.
9. não utilize, em circunstância alguma, aparelhos eléctricos no interior deste aparelho (por ex., aquecedores, máquinas de gelo (a menos que os mesmos tenham sido expressamente autorizados pelo fabricante).
10. Certifique-se de que as aberturas para ventilação, na armação do aparelho ou embutidas, não estão bloqueadas.
11. Nunca tente, em circunstância alguma, acelerar o processo de descongelamento de forma mecânica ou através de outro tipo de ajuda (a menos que tal tenha sido expressamente autorizado pelo fabricante).
12. NUNCA danifique o circuito de refrigeração do aparelho.
13. NÃO se coloque em cima do aparelho, das estantes ou das portas do aparelho e NÃO se segure neles.
14. Certifique-se de que os componentes de plástico ou os vedantes da porta NÃO entram em contacto com óleo ou gorduras. Limpe imediatamente, se for o caso.
15. NUNCA introduza no aparelho materiais inflamáveis, explosivos ou voláteis, líquidos corrosivos ou alcalinos, ou outros líquidos.
16. Nunca guarde dentro do aparelho, em circunstâncias algumas, substâncias medicinais.
17. NUNCA limpe o aparelho com um aparelho de limpeza a alta pressão.
18. As crianças não devem brincar com o material de embalagem. Elimine os plásticos de acordo com as normas.
19. Os francos com elevado teor em álcool devem estar selados e devem ser colocados na vertical dentro do frigorífico.
20. Transporte, arrume e utilize sempre o aparelho na posição vertical. Para transportar o aparelho, segure no mesmo sempre pela base.
21. Antes de limpar o aparelho, este deve estar completamente desligado, e a ficha deve estar desligada da tomada.
22. Em caso de danos na ficha, esta deve ser substituída imediatamente pelo fabricante, através de um serviço autorizado de apoio ao cliente ou de um técnico qualificado.
23. Este aparelho não deve ser utilizado por pessoas com limitações físicas, sensoriais ou mentais, nem por pessoas com pouca experiência e conhecimentos, nem por menores de idade, excepto se o fizerem mediante a supervisão ou as orientações de uma pessoa responsável pela sua segurança.
24. As crianças devem ser vigiadas e não devem brincar com este aparelho.
25. O aparelho foi concebido apenas para uma utilização doméstica. Não pode ser colocado perto de um jacto de água e, em circunstância alguma, pode ser limpo com um aparelho de limpeza a alta pressão.
26. Para garantir uma operação segura do aparelho, este deve ser montado e ligado de acordo com estas instruções.
27. Os trabalhos de reparação e manutenção devem ser efectuados exclusivamente pelo serviço de apoio ao cliente ou por um técnico qualificado.
28. O acesso à unidade refrigerante deve ser mantido fechado e a chave deve ser guardada fora do alcance das crianças.
29. Não armazenar neste aparelho materiais com capacidade de explosão como, p. ex., recipientes aerosol com gás propulsor inflamável.
30. O peso de enchimento máximo da vitrina com pés de rolamento é de 80 kg.

## MONTAGEM

- Retire o aparelho da embalagem. Certifique-se de que a película de plástico de protecção e as coberturas de protecção são retiradas de todas as superfícies. Para evitar lesões e danos no aparelho, este deve ser sempre desempacotado e montado por duas pessoas.
- Certifique-se de que o aparelho mantém uma distância de segurança de 17 cm (7 polegadas) em relação à parede ou a qualquer outro objecto, para garantir uma circulação de ar suficiente. Aumente a distância de segurança, caso se encontre na proximidade alguma fonte de calor.
- Alinhe o aparelho, ajustando os pés aparafusados. Para evitar ruídos e vibrações, o aparelho deve ser colocado sobre uma base plana e firme, ou ser colocado sobre uma base especial.
- A temperatura ambiente no local de montagem deve ser entre 10° C e 32°C (clima climatérica:4). O aparelho não deve ser exposto a radiação solar directa. Na proximidade directa do aparelho, não se devem encontrar fontes de calor, como um forno ou aquecedores.
- Certifique-se de que a ventilação do aparelho funciona sem problemas.
- A corrente de alimentação e a tensão de rede devem corresponder às indicações constantes na placa de características. A ficha deve ficar acessível após a instalação do aparelho.
- Ligue e desligue a ficha de acordo com as indicações. A ficha deve ser inserida firmemente na tomada. Ao desligar, mantenha sempre uma mão apoiada na tomada e puxe a ficha com a outra mão, para a desligar da corrente. Nunca retire a ficha, puxando pelo cabo.
- Se não pretender utilizar o aparelho durante um longo período de tempo, desligue a ficha da tomada. Limpe o aparelho, e abra as portas e as tampas para evitar a formação de odores.
- Importante! Para sua segurança, certifique-se de que o aparelho está correctamente ligado à terra! O cabo deste aparelho dispõe de um fio de terra, bem como de uma ficha de contacto de terra. Ligue a ficha eléctrica a uma tomada ligada à terra e instalada de acordo com as normas. Aconselhe-se com um electricista qualificado ou com o apoio ao cliente relativamente às normas de ligação à terra, se tiver alguma dúvida. Se tiver dúvidas quanto à ligação adequada à terra do aparelho, peça a um electricista qualificado para verificar o circuito eléctrico.
- Se o cabo não conseguir alcançar a tomada mais próxima, altere o lugar de colocação ou peça a um electricista para instalar uma tomada na proximidade do aparelho.
- Depois de uma falha de corrente, aguarde, pelo menos, 3 minutos antes de ligar novamente o aparelho à corrente, para evitar danos no compressor.
- Não coloque aparelhos que irradiam calor como, p.ex., microondas, torradeira, etc. em cima do aparelho.

### Montagem das prateleiras

Nota: Se o aparelho não estiver na posição vertical ou se necessitar de o transportar, deve ser deixado a repousar desligado durante cerca de 12 horas.

Nota: Limpe as bandejas e o interior do aparelho antes da primeira utilização, com água e detergente.

Nota: Isto é fundamental para que a água condensada escorra completamente.

- Monte barras de guia na altura pretendida, em ambos os lados interiores da estrutura do aparelho.
- Coloque as prateleiras.
- Repita o processo para as restantes prateleiras.

## OPERAÇÃO

### Conservação de alimentos

Observe as seguintes instruções para obter os melhores resultados possíveis:

- Encha o aparelho com alimentos apenas quando o aparelho tiver atingido a temperatura de funcionamento prevista.
- Os recipientes GN devem ser colocados sempre nos compartimentos previstos, mesmo quando não estiverem a ser utilizados. Se um recipiente GN for retirado, a capacidade do aparelho é muito reduzida em volume.
- Assegure-se de que a porta, a gaveta e a tampa estão sempre fechadas.
- Nunca coloque dentro do aparelho alimentos ou líquidos quentes em recipientes fechados.
- Os alimentos devem estar sempre bem embalados ou destapados.
- Os ventiladores no interior do aparelho não devem estar bloqueados.
- As portas/gavetas do aparelho não devem estar abertas durante muito tempo.
- O limite de carga máximo de uma estante/gaveta é de 20 kg.
- Os alimentos guardados em arcas ou vitrinas devem ser mantidos dentro de recipientes. Não devem ser guardados sem estarem embalados.
- Em caso de enchimento com alimentos frescos e legumes, é normal a formação de gelo na superfície da vitrina.

### Ligar o aparelho

- Feche as portas/as gavetas do aparelho.
- O interruptor de rede deve encontrar-se na posição (O). Introduza a ficha de rede numa tomada de corrente adequada.
- Coloque o interruptor de rede na posição (I). É indicada a temperatura atingida no interior do aparelho.
- No campo de comando pisca o símbolo ❄️ durante três minutos para o retardamento entre a paragem do compressor e um rearranque.

### Abrir / fechar a tampa/a gaveta

AVISQ A porta deslizante não possui qualquer mecanismo de bloqueio. A tampa deslizante deve estar sempre na posição “meia aberta”, antes de poder abrir completamente a tampa.

AVISQ P.f. não puxe a gaveta na posição completa para evitar ferimentos.

### Regulação da temperatura e controlo

#### O termóstato

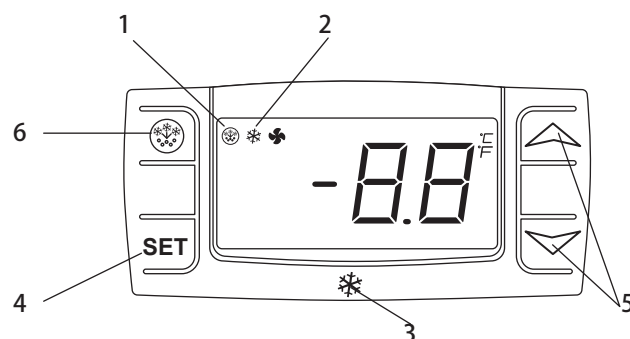

1. Luz de descongelamento
2. Luz de funcionamento do compressor
3. Termóstato digital
4. Tecla de programação (apenas para a manutenção do aparelho)
5. Teclas para regulação da temperatura
6. Descongelação manual

#### Ler a temperatura

- Prima uma vez brevemente a tecla SET. É indicada a temperatura.
- Prima novamente a tecla SET ou aguarde 5 segundos. Volta a aparecer a indicação de funcionamento normal.

#### Alterar a temperatura

- Mantenha premida a tecla SET durante mais de dois segundos, para ajustar um novo valor.
- É indicado o valor da temperatura e o “°C” começa a piscar.
- Para alterar o valor da temperatura, prima as setas „^” (para cima) ou „v” (para baixo), durante cerca de 10 segundos.
- Para memorizar um novo valor de temperatura, prima a tecla SET ou aguarde 10 segundos.

#### Descongelação manual

O aparelho efectua automaticamente um ciclo de descongelamento a cada 12 horas.

Nota: O temporizador de descongelamento começa com a primeira colocação em funcionamento.

Para um descongelamento manual, proceda da seguinte forma:

- Mantenha premida a tecla de descongelamento ❄️ durante 5 segundos.
- O processo de descongelamento começa imediatamente e o LED de indicação de descongelamento acende-se. O descongelamento demora 20 minutos.

Nota: Em caso de descongelamento manual, o temporizador de descongelamento volta automaticamente ao zero. O próximo ciclo de descongelamento automático é efectuado 12 horas depois do descongelamento manual.

## LIMPEZA / CUIDADOS E MANUTENÇÃO

### Manutenção de rotina

Antes de limpar o aparelho, desligue-o e desligue a ficha da tomada.

- Limpe o exterior e o interior do aparelho da forma mais suave possível.
- Esfregue o aparelho com um pano húmido. Certifique-se de que o interruptor, o painel de controlo, o cabo e a ficha não ficam húmidos.
- Não utilize para limpar produtos de limpeza agressivos. Estes podem danificar os materiais. Utilize apenas água com detergente.
- Limpe o vedante da porta apenas com água.
- Certifique-se de que a água da limpeza não entra nos componentes eléctricos do aparelho.
- Nunca limpe o aparelho com um jacto de água.
- Depois da limpeza, enxugue o aparelho com um pano seco.
- Certifique-se de que a água da limpeza não entra pela abertura de drenagem no reservatório de vapor.
- Limpe cuidadosamente a parte posterior do aparelho.
- As reparações devem ser efectuadas pelo serviço de apoio ao cliente ou por um técnico qualificado.
- Se não pretender utilizar o aparelho durante um longo período de tempo, desligue o aparelho, regulando o interruptor de ligação para a posição AUS, e retire a ficha da tomada. Esvazie todos os compartimentos e limpe completamente o aparelho.

### Manutenção especial

Os seguintes conselhos destinam-se aos técnicos

#### Procedimento regular

- Limpe regularmente o condensador com um meio adequado (aspirador ou escova macia).
- A limpeza do condensador prolonga a vida do aparelho.
- O condensador deve ser limpo, quando for necessário, por um técnico qualificado.
- As ligações eléctricas não devem ficar frouxas.
- Verifique se o termóstato e o sensor funcionam correctamente.
- A chave do quadro eléctrico deve ser guardada fora do alcance das crianças.
- A fechadura só pode ser aberta com a chave.

#### Conservação da mármore

- Não limpar a área de trabalho com materiais ou produtos de limpeza abrasivos, lavar com água de sabão quente.
- Os materiais quentes ou congelados não devem ser colocados em cima da área de trabalho.
- Limpar os alimentos derramados o mais rapidamente possível (principalmente líquidos como sumo de limão ou vinagre)
- Recomenda-se a utilização de uma tábua de partir para evitar danos na sua área de trabalho.
- Após a limpeza, secar minuciosamente com um pano macio.



## RESOLUÇÃO DE PROBLEMAS

Se o seu aparelho apresentar anomalias, verifique os seguintes pontos:

Anomalia	Causas possíveis	Solução
O aparelho não funciona	O aparelho não está ligado	Verifique se o aparelho está ligado e se a ficha está ligada
	A ficha e o cabo estão danificados	Contacte o serviço de apoio ou um electricista qualificado
	O fusível do cabo está queimado	Substitua o fusível (Ficha tipo UK)
	Ligação de rede	Verifique a ligação de rede
	A cablagem interna está defeituosa	Contacte o serviço de apoio ou um electricista qualificado
O aparelho é ligado, mas temperatura é demasiado alta/baixa	Demasiado gelo no gerador de vapor	Descongele o aparelho
	O condensador está sujo com pó	Contacte o serviço de apoio ou um electricista qualificado
	As portas não fecham bem	Verifique se os vedantes da porta apresentam danos
	O aparelho encontra-se na proximidade de uma fonte de calor ou o fluxo de ar para o condensador está desactivado	Seleccione um local mais adequado para colocar o aparelho
	Temperatura ambiente demasiado elevada	Procure uma melhor ventilação ou escolha um local mais fresco para colocar o aparelho
	Estão guardados alimentos inadequados no aparelho	Retire os alimentos demasiado quentes; o ventilador não deve ficar bloqueado
	O aparelho está demasiado cheio	Reduza a quantidade de alimentos guardados
O aparelho emite um ruído invulgar	Parafusos ou porcas soltas	Verifique os parafusos e as porcas, e aperte-os, se necessário
	O aparelho não está colocado de forma plana e estável	Verifique o local de colocação e altere-o, se necessário
O aparelho perde água	O aparelho não está colocado de forma plana	Ajuste os pés aparafusados, até o aparelho ficar plano
	A abertura de descarga está bloqueada	Limpe a abertura de descarga
	O fluxo de água para a descarga está bloqueado	Limpe o fundo do aparelho
	O reservatório de água está danificado.	Contacte o serviço de apoio ou um electricista qualificado
	O dispositivo de descarga não funciona	Esvazie o dispositivo de descarga

## PLANO DE LIGAÇÕES

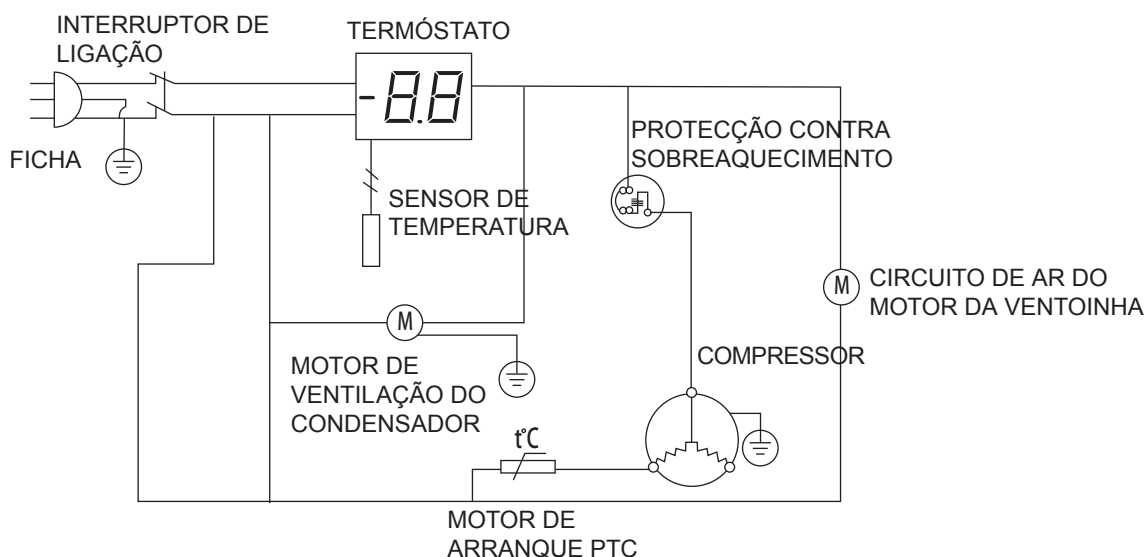

## DADOS TÉCNICOS

	SALADETTE
Potência nominal	220 W
Corrente nominal	1,6 A
Consumo de energia	2,9 kWh/24 h
Líquido de refrigeração	R600a(75 g) / R134a(165 g)
Classificação climática	4 (10°C -32°C)
Frequência nominal	50 Hz
Tensão nominal	220-240 V
Volume	245 l
Temperatura	0 - 8°C
Agente espumoso	CP/IP
Peso bruto / líquido	96 kg / 80 kg
Dimensões (LxAxP)	900 x 850 x 700 mm/1365 x 850 x 700 mm
Nível de ruídos	62 dB(A)
Protecção contra choque eléctrico	I



CUIDADO: AO UTILIZAR O REFRIGERANTE INFLAMÁVEL R600A, EXISTE PERIGO DE INCÊNDIO E EXPLOSÃO.



Indicações para a protecção do meio ambiente



Aparelhos eléctricos antigos são materiais que não pertencem ao lixo doméstico! Por isso pedimos para que nos apoie, contribuindo activamente na poupança de recursos e na protecção do ambiente ao entregar este aparelho nos pontos de recolha, caso existam.

## ACESSÓRIOS OPCIONAIS (NÃO INCLUÍDO NO ÂMBITO DE FORNECIMENTO)

Componentes: Quatro rodas (fixar duas rodas com travão na parte de baixo, à frente, e duas rodas sem travões em baixo, atrás).

Modo de procedimento: Siga os 8 passos descritos em seguida para substituir as rodas.

Cuidado: Extraia a ficha do aparelho da tomada de corrente antes de substituir as rodas.

Fixe a empilhadora antes de começar com a substituição.

Proteja todas as gavetas, apoios, tampas e portas antes de começar com a substituição.

Esvazie o armário antes de começar com a substituição.

Após a substituição, fixe o travão das rodas.

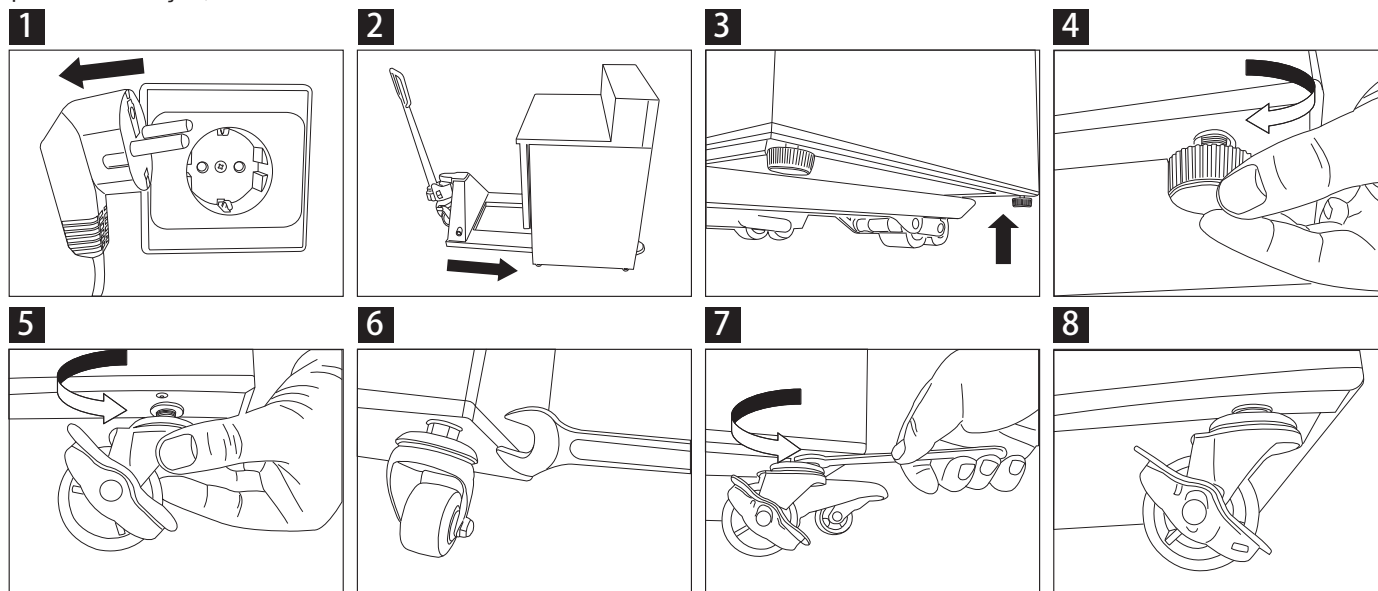

## GARANTIA

Para este produto é válida a garantia legal.

As reclamações devem ser comunicadas imediatamente após a constatação da falha.

O direito à garantia extingue-se caso sejam feitas intervenções pelo comprador ou terceiros. Os danos que surjam devido ao tratamento ou operação inadequados, devido à colocação ou armazenagem erradas, ligação ou instalação inadequadas, assim como devido a força maior ou outras influências externas não são abrangidos pela garantia. Recomendamos que se leia atentamente o manual de instruções, pois estão aí contidas indicações importantes.

O direito à garantia deve ser comprovado pelo comprador através da apresentação da factura de compra.

Indicações:

1. Se o seu produto já não funcionar correctamente, verifique primeiro se existem outras causas, p. ex., alimentação eléctrica interrompida ou manuseamento errado.
2. Certifique-se de que junta sempre ao seu produto defeituoso a seguinte documentação ou que a tem sempre à mão:
  - Factura de compra
  - Designação do aparelho / tipo / marca
  - Descrição do defeito ocorrido com a indicação de falha o mais exacta possível.

Em caso de direito à garantia ou avarias, queira dirigir-se pessoalmente à nossa loja.